

PEUGEOT

404

Argumentation

et

Démonstration

AU RÉSEAU DE VENTE

Les solutions retenues pour le lancement d'un nouveau modèle sont fonction tant d'impératifs techniques que des souhaits manifestés par le plus grand nombre d'usagers.

Nous avons voulu à cet égard demeurer fidèles à notre tradition en présentant sur le marché une voiture de puissance fiscale moyenne venant compléter " par le haut " notre gamme actuelle et offrant à notre clientèle tous les avantages des fortes cylindrées pour un prix et des cotes d'encombrement nettement moindres.

Notre but n'a pas été de proposer aux acheteurs un modèle " d'avant-garde ", le futurisme coûte cher... mais une voiture entièrement nouvelle répondant aux exigences de l'esthétique et du confort actuels dans le cadre d'une technique éprouvée.

Notre production a souvent été taxée de " classicisme " et de " sobriété " sous l'angle des formes, des couleurs et de la présentation générale. La " 404 " apparaît à cet égard " révolutionnaire " tout en demeurant dans la ligne de l'équilibre, du bon goût et en définitive, de l'harmonie.

Le confort a fait l'objet d'une étude particulièrement minutieuse et réussie pour la plus grande satisfaction des conducteurs et des passagers, notamment de la clientèle féminine.

La 404, par ailleurs dont la tenue de route et la direction sont remarquables, est une voiture avant tout rapide, nerveuse, adaptée de par son allure sportive et ses performances particulièrement brillantes aux exigences de l'homme moderne, tant en FRANCE qu'à l'étranger.

Outre ces qualités sur les plans esthétique, confort et performances, la " 404 " offre les avantages devenus légendaires de nos modèles, c'est-à-dire : robustesse, économie et sécurité.

Afin de gagner du temps, proposez le plus tôt possible un essai, nous sommes persuadés qu'il sera convaincant.

Exploitez vos chances au maximum... elles sont grandes, mettez-les à profit.

Le Directeur Commercial,

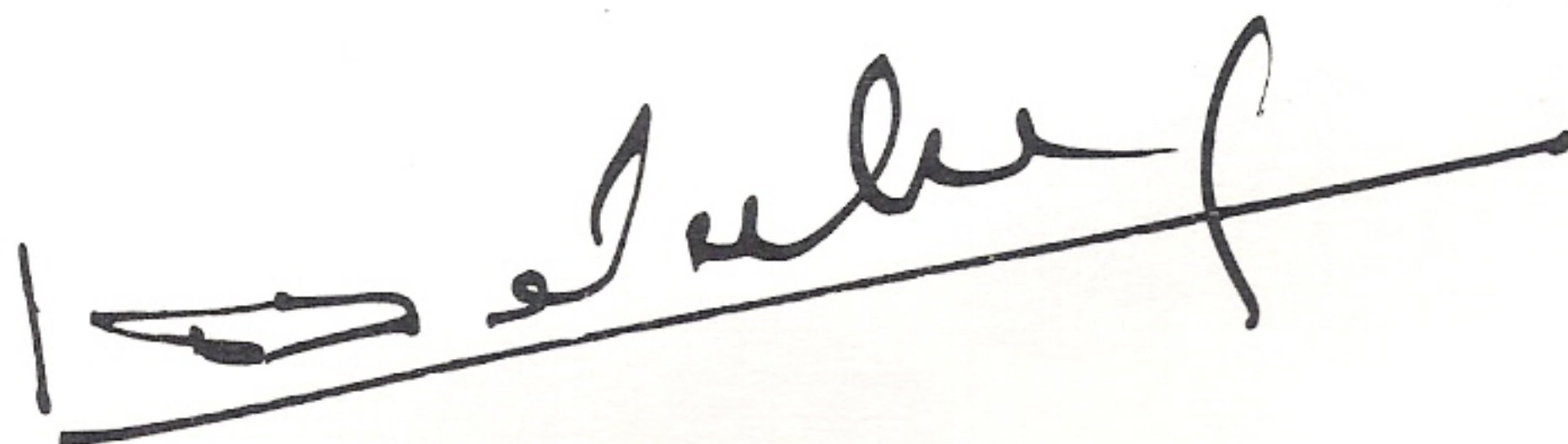

SEUL PEUGEOT EQUIPE en GRANDE SÉRIE ses VOITURES d'un VENTILATEUR DÉBRAYABLE



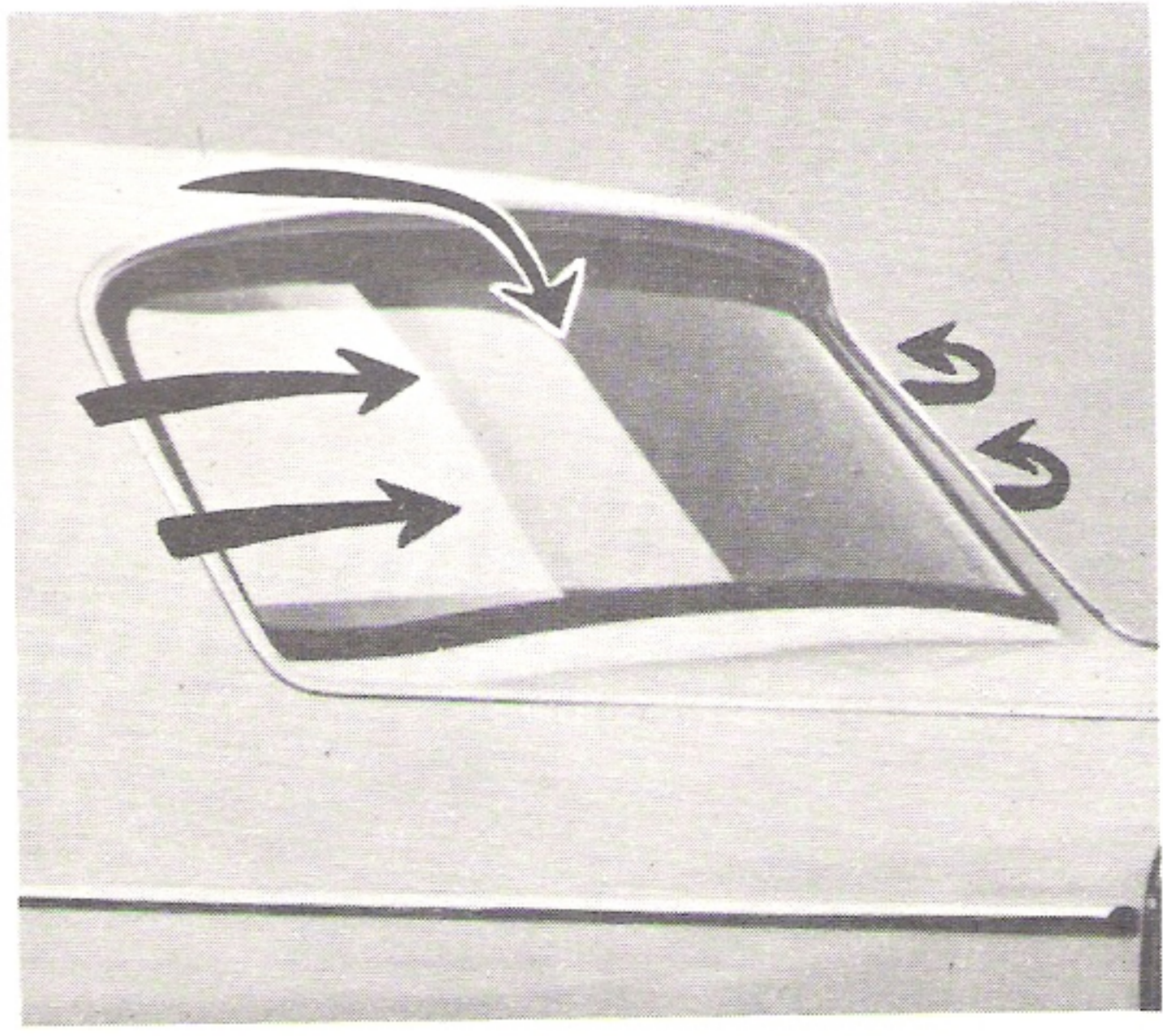
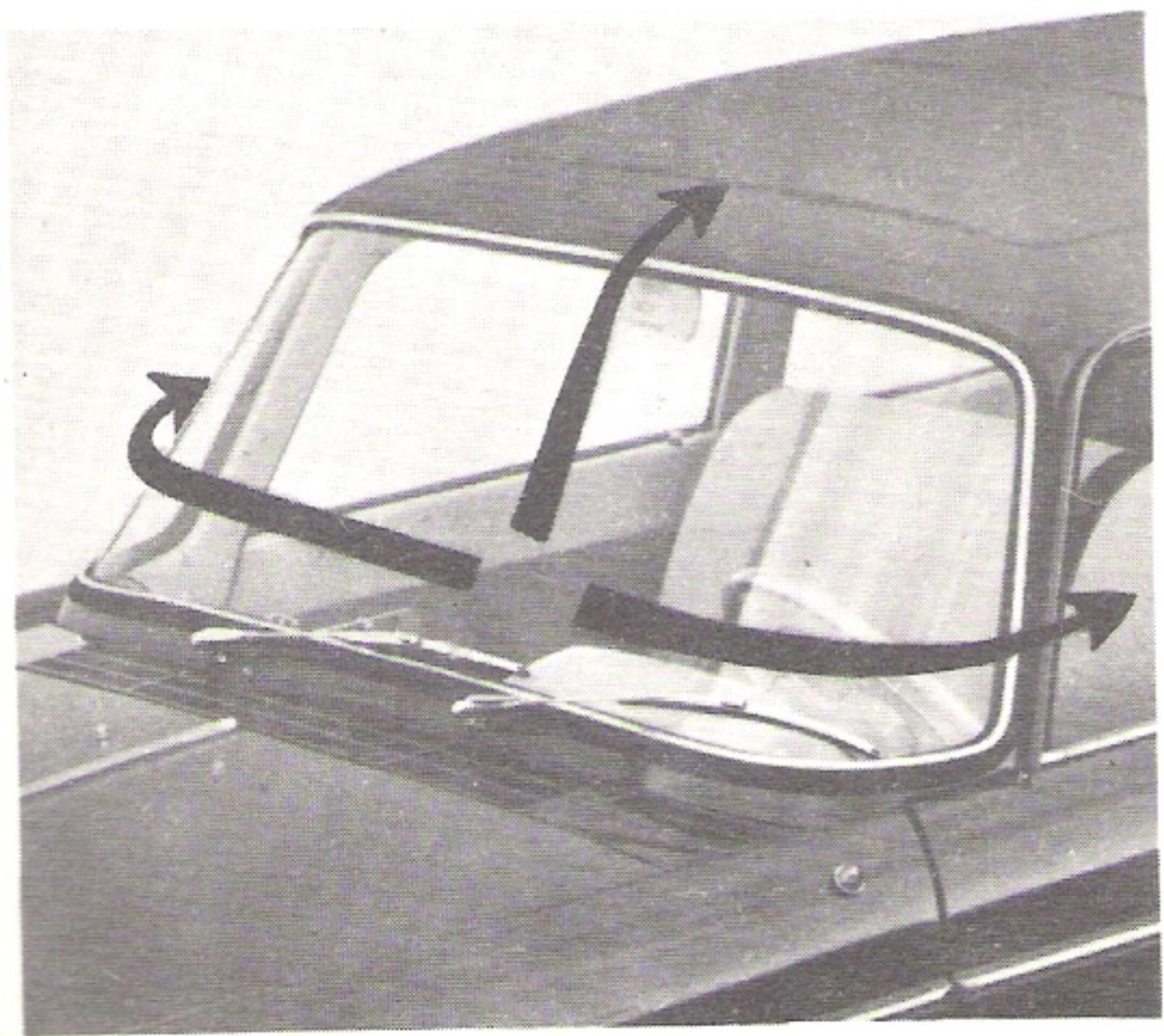
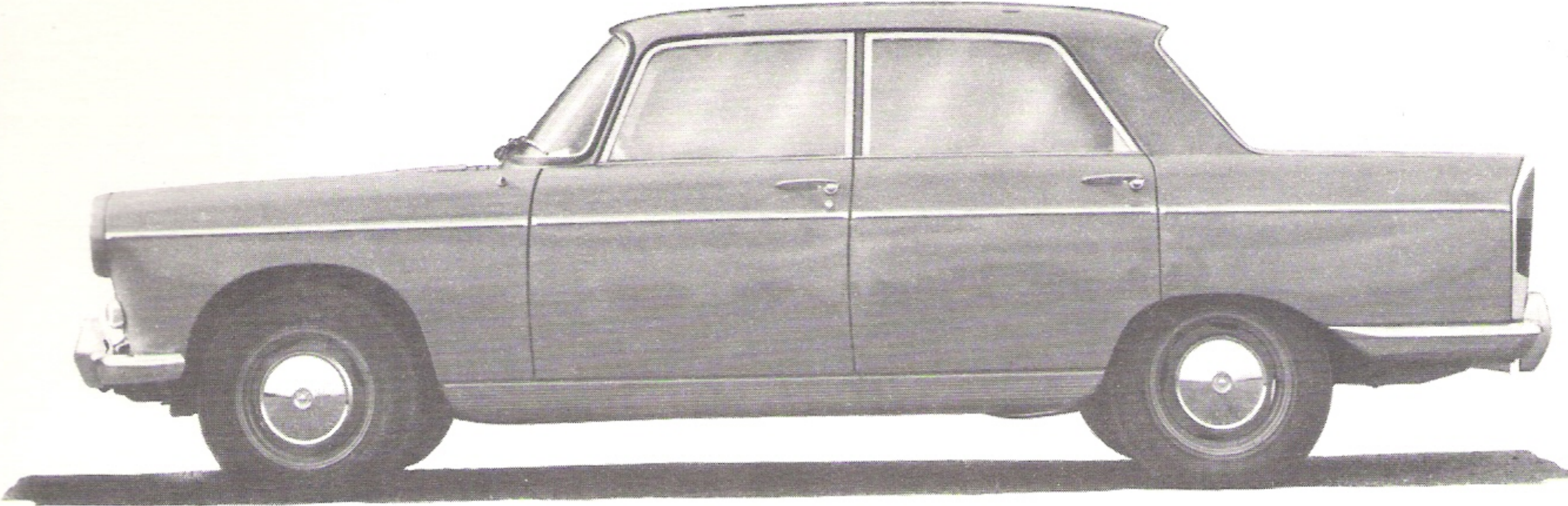

esthétique

La 404 est l'heureuse réussite d'une parfaite collaboration entre un Architecte de talent et un Décorateur de goût.

une ligne nouvelle

L'Architecte a réalisé le dessin de la 404 et lui a donné une ligne

" FONCTIONNELLE
&
HARMONIEUSE "

FONCTIONNELLE :

La ligne de la 404 bien que destinée à plaire, est adaptée à une utilisation rationnelle.

La carrosserie est en effet :

- **Surbaissée** : La ligne surbaissée du pavillon ne s'élève qu'à 1 m. 40, mais la garde au sol et la hauteur intérieure sont cependant largement dimensionnées.

404 = ALLURE SPORTIVE

L'abaissement général ajoute à l'élégance de l'ensemble tout en assurant une meilleure tenue de route.

- **Profilée** : Sous le double signe :
 - de l'aérodynamisme : économie.
 - du silence : pas de "sifflements" à grande vitesse.
- **A visibilité totale** : Vue circulaire incomparable grâce :
 - au pare-brise panoramique qui s'étend sur toute la largeur de la voiture et enveloppe les angles.
 - à la sveltesse des montants : suppression de tous angles morts.
 - aux glaces latérales entièrement dégagées, à encadrements très fins en inox, **TOTALEMENT ESCAMOTABLES.**

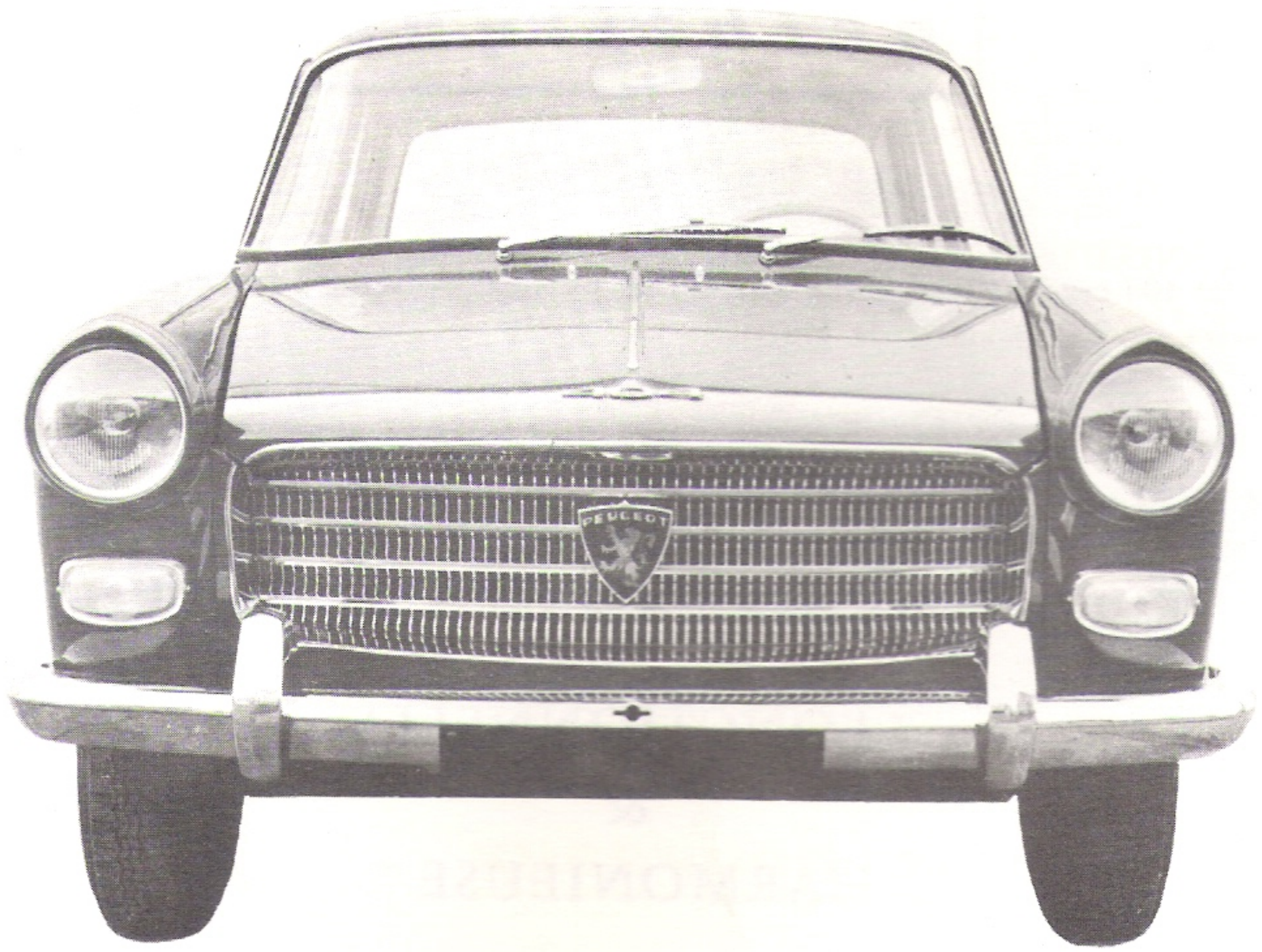

SAE MONTEZ

Il nuovo Peugeot 404

Peugeot 404

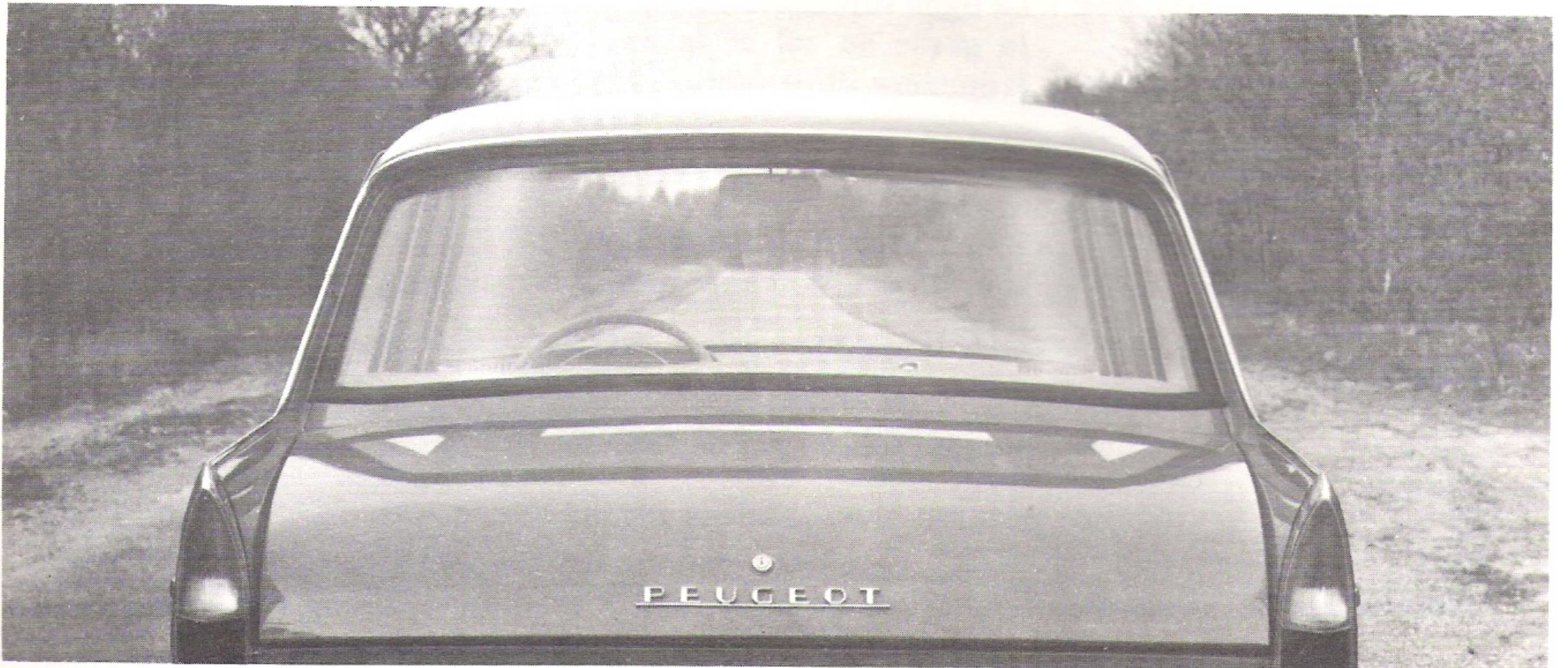

- A la lunette AR, bombée, en Sécurité, véritable deuxième "pare-brise", qui permet d'avoir le plus grand angle possible de visibilité, tout particulièrement utile dans les manœuvres de rangement ou de parking (on voit très nettement les extrémités des ailes AR).

HARMONIEUSE :

La **404** forme un ensemble bien proportionné, agréable et racé.

NOUVEAUTÉS ?

- Le capot s'abaisse gracieusement vers une calandre étincelante.
- Les pare-chocs, enveloppants, protègent totalement les 4 ailes, et s'intègrent parfaitement dans l'harmonie générale.
- Les ailes AV et AR sont de conception très moderne et soulignent le caractère élancé de la voiture.

des coloris nouveaux

Le décorateur a su habiller la 404 au goût du jour et notamment pour la plus grande

JOIE DE LA FEMME

Pas de présentation "criarde" ou de "tons tapageurs" mais :

- Des couleurs :

*NOUVELLES
FRAÎCHES
LUMINEUSES*

- Des garnitures intérieures :

*INÉDITES
CLAIRES
GAIES*



404

Elégance • Distinction • Raffinement

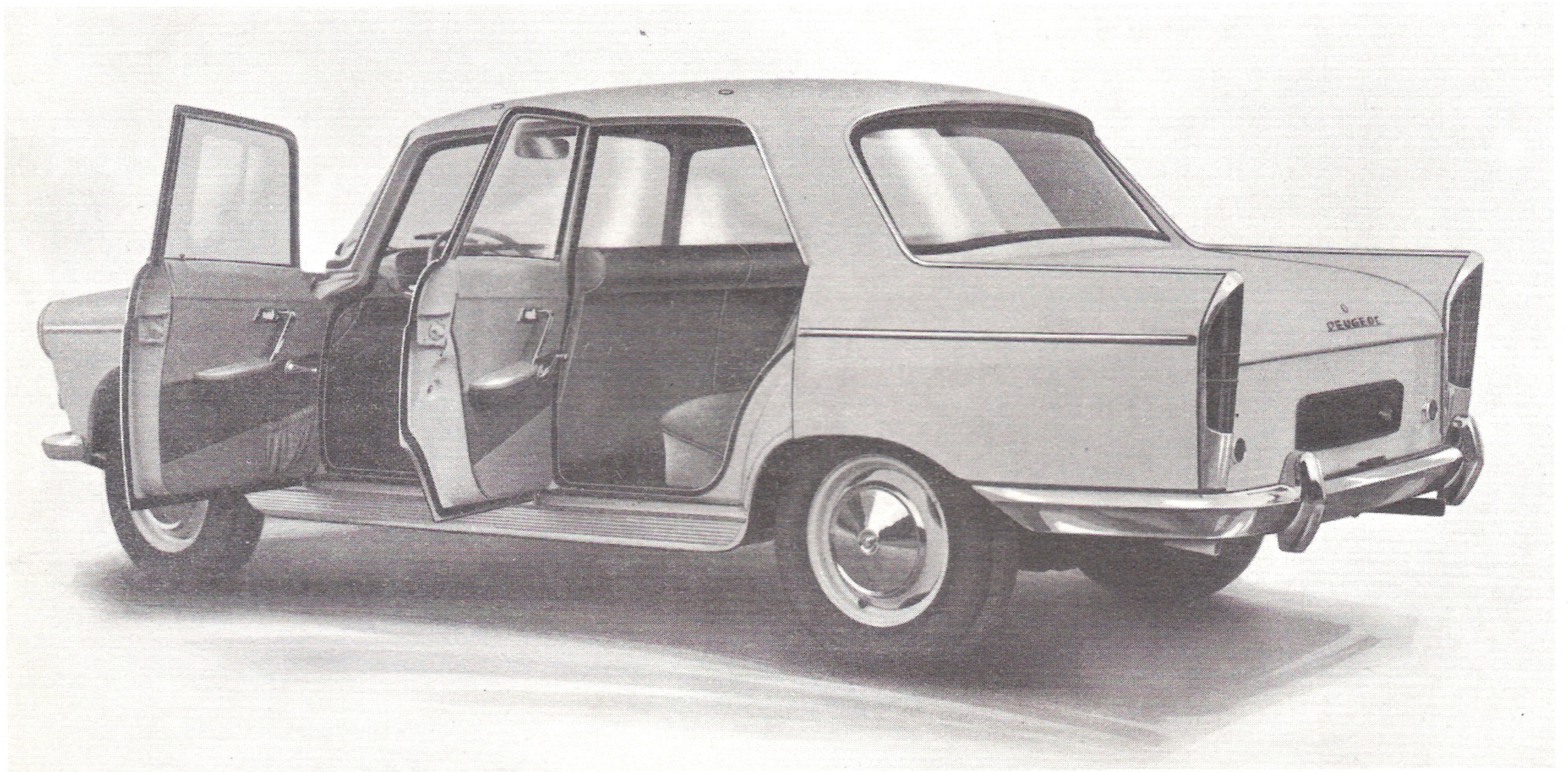
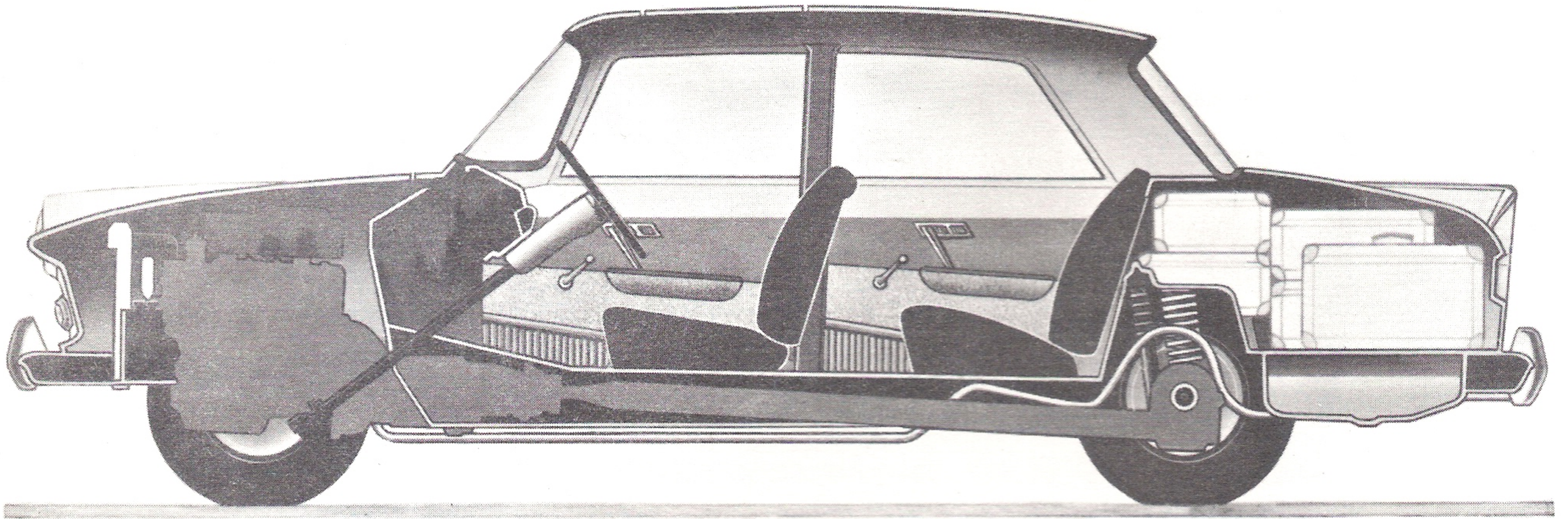

c o n f o r t

c'est une 5/6 places

HABITABILITÉ :

Les dimensions intérieures sont "généreuses" :

MAXIMUM de place disponible pour MINIMUM d'encombrement.

	Long. hors- tout	Larg. hors- tout	Largeur aux coudes		Largeur aux épaules		Distance dossier AV- siège AR	Haut. hors- tout	Hauteur sièges "écrasés" pavillon	
			AV	AR	AV	AR			AV	AR
404 (T.O.)	4,42	1,62	1,40	1,40	1,29	1,29	0,30	1,40	1,00	0,90
Opel Rekord	4,43	1,62	1,32	1,30	1,25	1,23	0,25	1,49	0,92	0,90
Ford Taunus 17 M	4,37	1,67	1,35	1,32	1,30	1,27	0,25	1,47	0,90	0,91
ID 19	4,80	1,79	1,40	1,37	1,33	1,33	0,40	1,45	0,95	0,92
Borgward Isabella	4,39	1,70	1,39	1,37	1,36	1,30	0,25	1,48	0,95	0,90
Austin A 55	4,52	1,61	1,37	1,35	1,30	1,28	0,26	1,52	0,95	0,90

ACCESSIBILITÉ :

Grande facilité d'accès à l'intérieur de la voiture : ouverture des portes à 90°.

	Ouverture maximum porte AV	Distance siège AV- montant AV
404	0.96	0.32
Opel Rekord	0.70	0.26
Ford Taunus 17 M	0.75	0.27
ID 19	0.85	0.31
Volvo 122 S	0.88	0.26
Borgward Isabella	1.10	0.32
Austin A 55	1.20	0.35
Vauxhall Victor	0.90	0.29

L'accès aux places AR est encore facilité par l'arrondi du siège AR et la faible hauteur : sol/bas de marche.

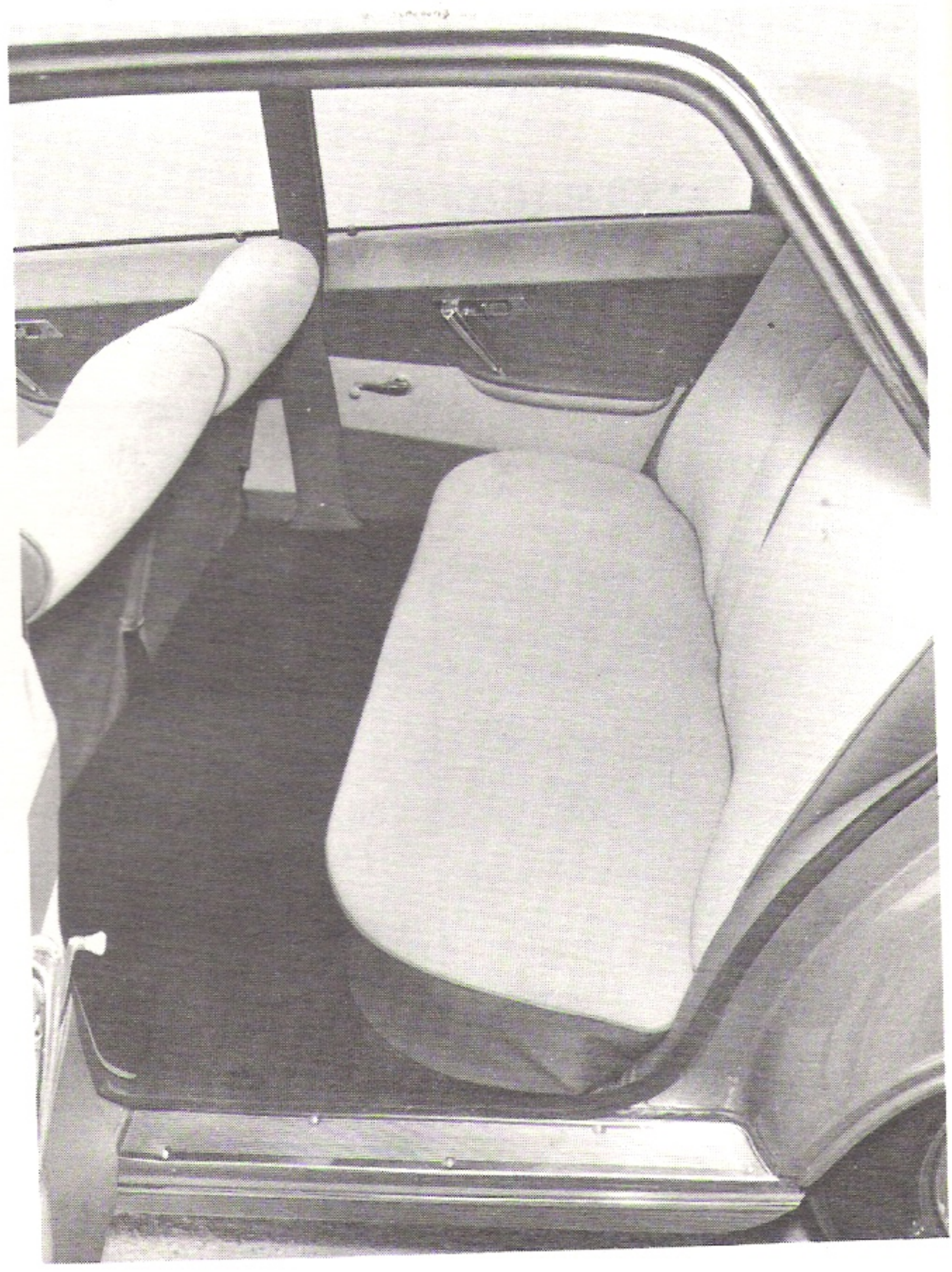
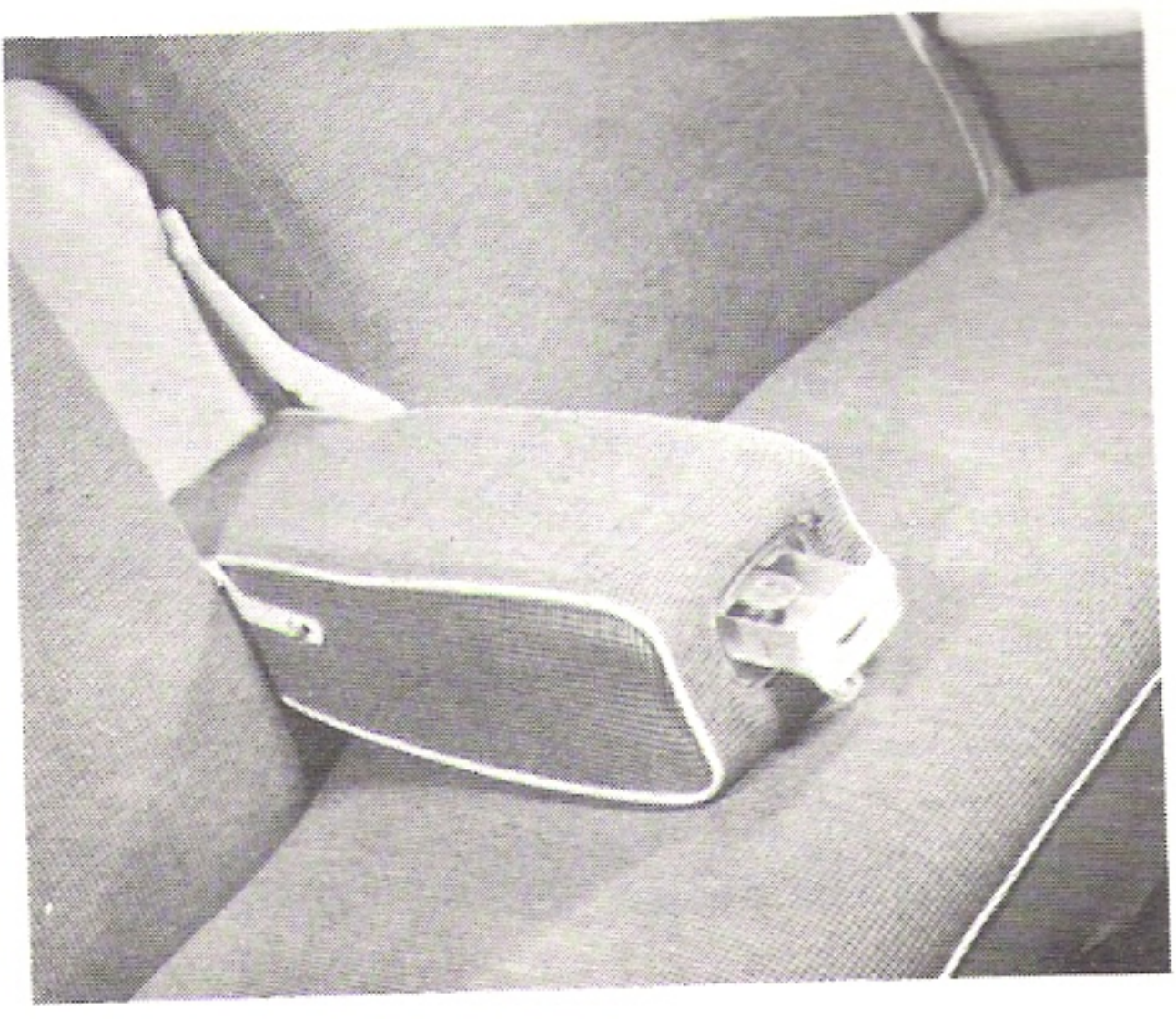
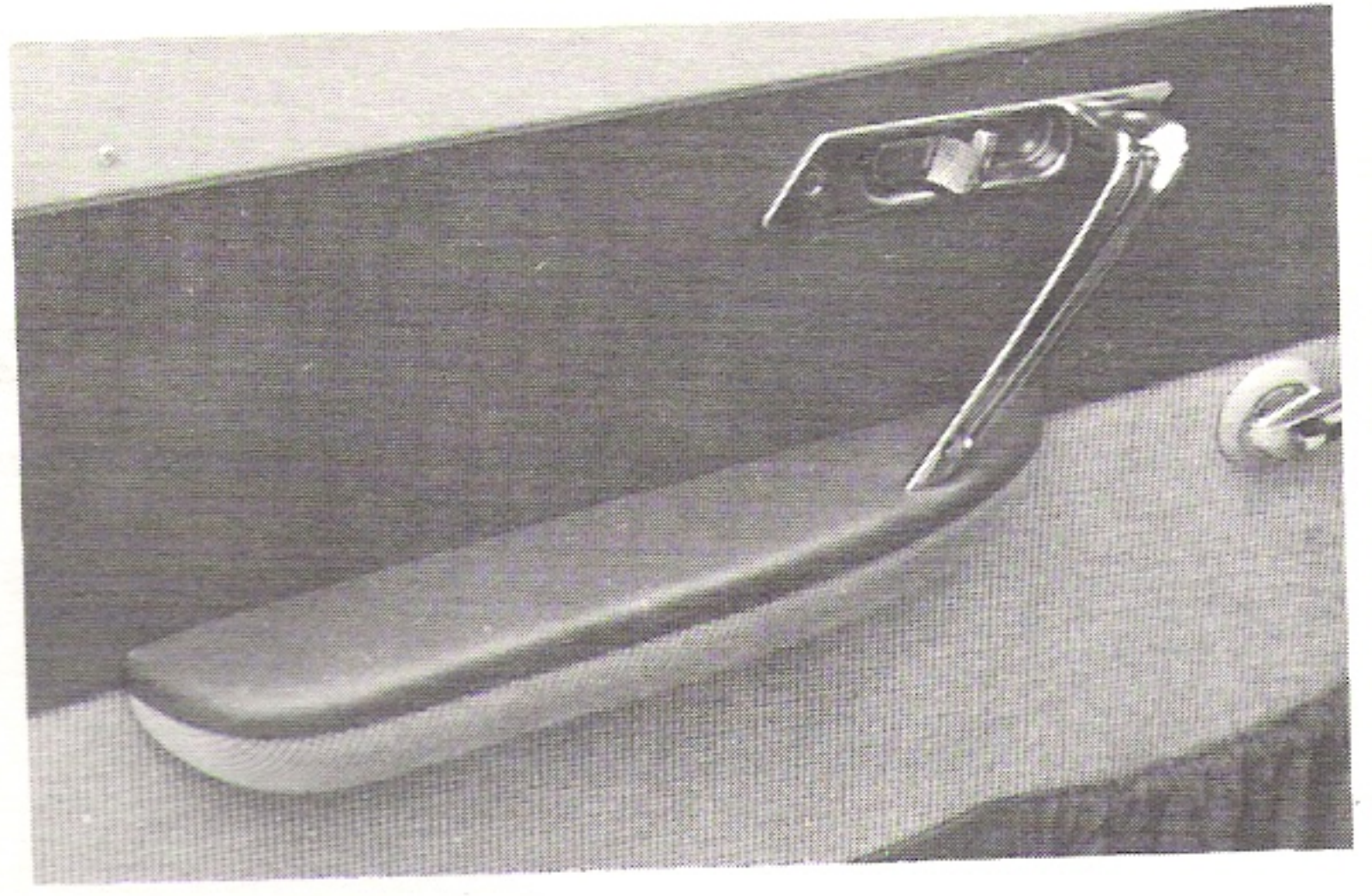

SIÈGES & SUSPENSION : Sièges et suspension font de la 404 une " VOITURE RELAX " (Soyez catégoriques sur ce point).

Le confort dépend à la fois des sièges et de la suspension. Dans la 404, les sièges sont **parfaitement adaptés** à la **suspension**, avec laquelle ils forment un tout.

Les sièges : Ont fait l'objet d'une étude tout à fait spéciale. Leur conception (entièrement nouvelle) procure un confort remarquable.

Leur galbe a été étudié pour le meilleur soutien des épaules et des jambes.

De même, les accoudoirs AV & AR, larges, longs et rembourrés, d'un dessin original, permettent aux avant-bras de se reposer agréablement.

La souplesse et la forme des coussins AV et de la banquette AR maintiennent conducteur et passagers, **quelles que soient les conditions de conduite.**

Sièges AV :

- Indépendants et largement dimensionnés (hauteur du dossier 0,50).
- Réglables au gré des passagers en fonction de leur taille et de leur corpulence :
 - (avance ou recul) : sièges sur glissières, faciles à manœuvrer - 8 crans.
 - Inclinaison dans toutes les positions intermédiaires entre la verticale et la position couchette (rappel automatique en position verticale).
- Le bourrelet de la partie supérieure des sièges favorise le repos ; c'est un élément de sécurité pour les passagers AR.

Banquette AR :

- 3 places ou 2 fauteuils " Club " grâce au large accoudoir central, mobile, avec cendrier escamotable.
- Le tissu, très souple, indéformable, aéré et **sain**, a été choisi en raison de la sensation de confort qu'il procure sur les assises et les dossiers des sièges.

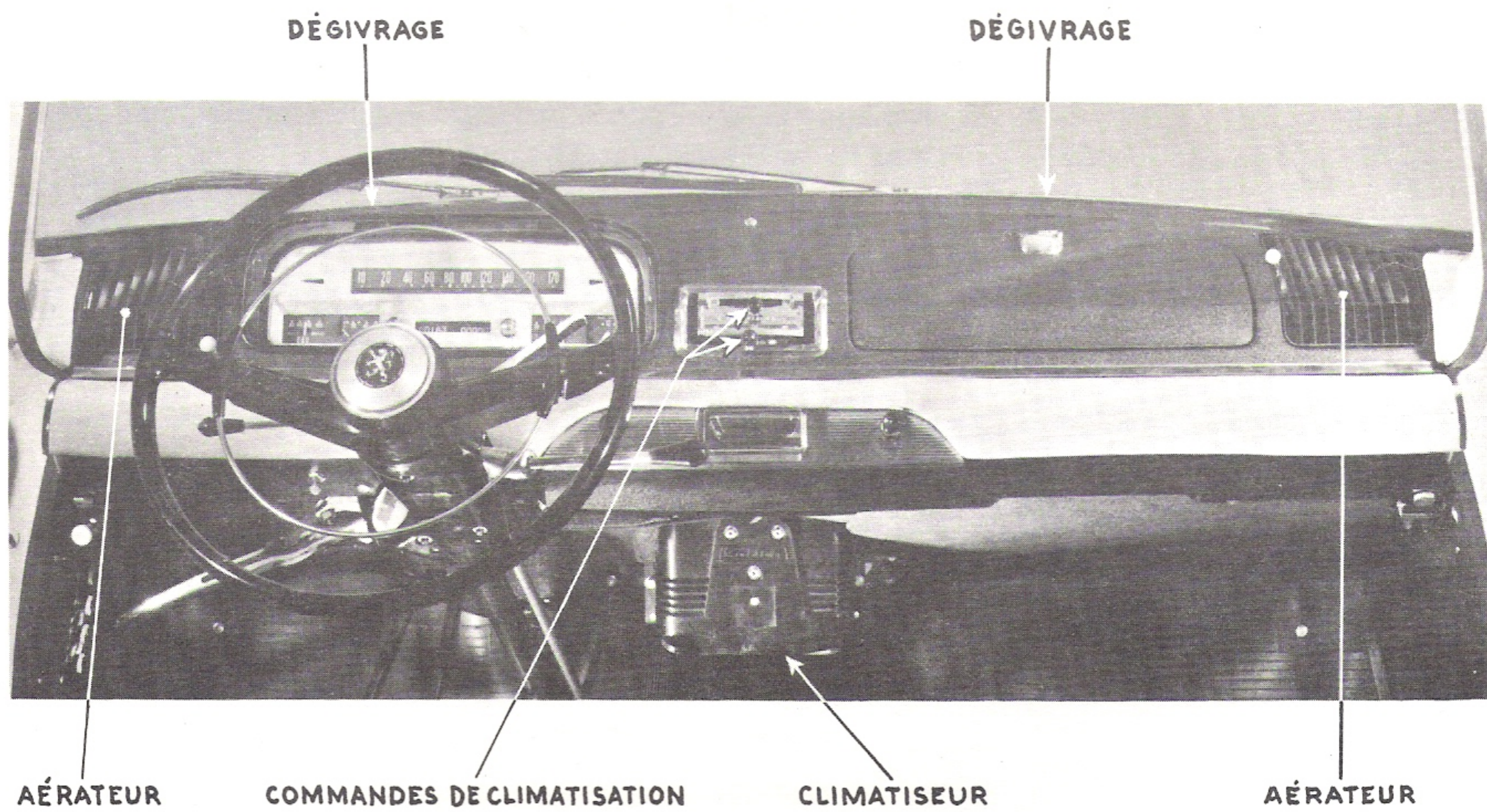

La suspension : Entièrement nouvelle, marque un progrès considérable en souplesse et tenue de route car elle réalise le meilleur confort dans le cadre d'une sécurité intégrale.

(Voir détails : Brochure "Description Technique", page 49).

— A l'AV et à l'AR, ressorts hélicoïdaux et amortisseurs télescopiques hydrauliques à double effet qui fonctionnent en action directe.

— Barre stabilisatrice à l'AR : contrôle toutes les réactions latérales de la carrosserie.

En ville comme sur route, les inégalités du sol sont absorbées sans coup de raquette, ni rebondissement.

CLIMATISATION :

La prise d'air de la climatisation se trouve sur l'auvent, au bas du pare-brise.

Tout à fait comparable à celle d'un appartement, la climatisation de la 404 permet toutes les combinaisons d'aération ou de chauffage, en intensité et en direction. Le réglage de cette climatisation est à la fois très complet et très simple.

Réglage en intensité :

Air frais : Par 2 aérateurs situés aux 2 extrémités de la planche de bord.

Air chaud : L'air, soit extérieur, soit intérieur, est réchauffé par un radiateur de chauffage situé à l'intérieur de la voiture, ce qui permet d'utiliser au maximum les calories disponibles.

Réglage en direction :

Là encore, toutes les combinaisons possibles :

1) Uniquement air chaud : Sur le pare-brise.
Sur les pieds.

2) Uniquement air froid : Sur le pare-brise.
Sur les pieds.

A hauteur des épaules par les aérateurs.

3) A la fois : air chaud : Sur les pieds et les jambes
(par le diffuseur d'air chaud).

air froid : Sur la partie supérieure du corps
(par les aérateurs)

(Voir détails : Brochure "Description Technique", page 73).

ÉTANCHÉITÉ : La 404 est strictement étanche à l'AIR, à l'EAU, à la POUSSIÈRE et au SABLE (Pays chauds).

ISOLATION THERMIQUE : Est assurée par 3 couches de feutre ruberoïd entre le plancher et le tapis caoutchouc AV et la moquette AR.

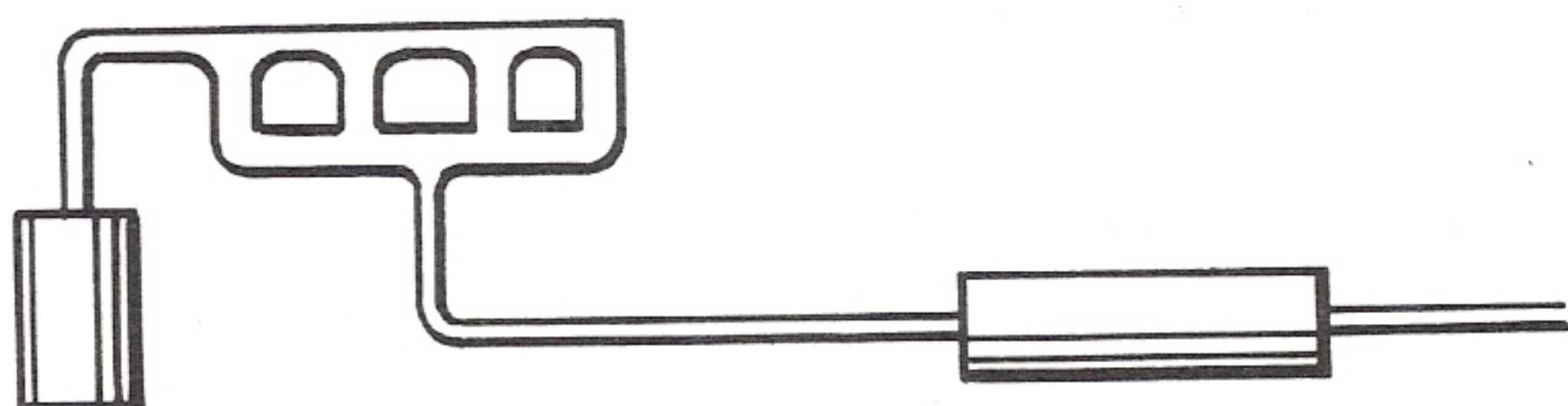
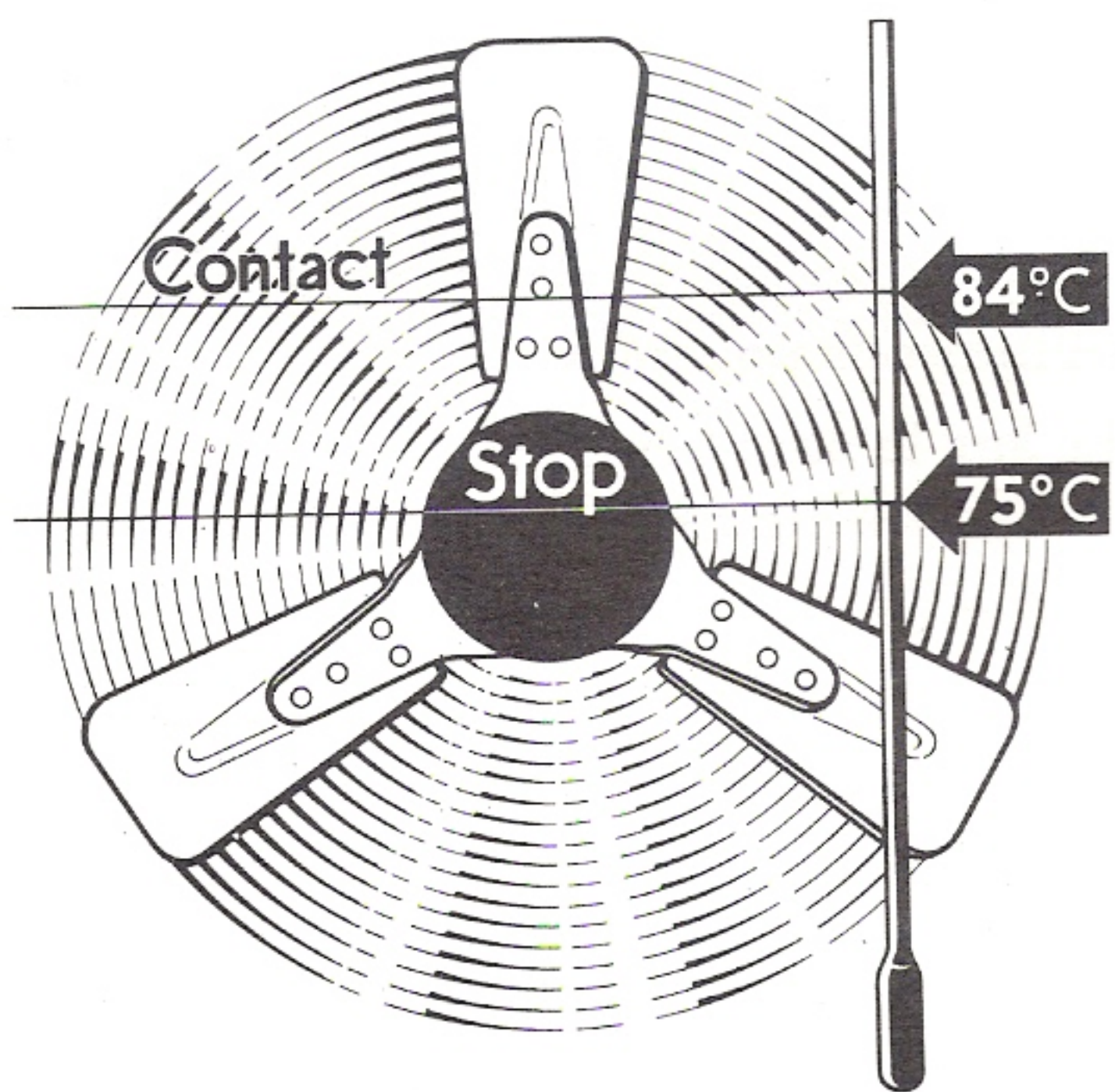
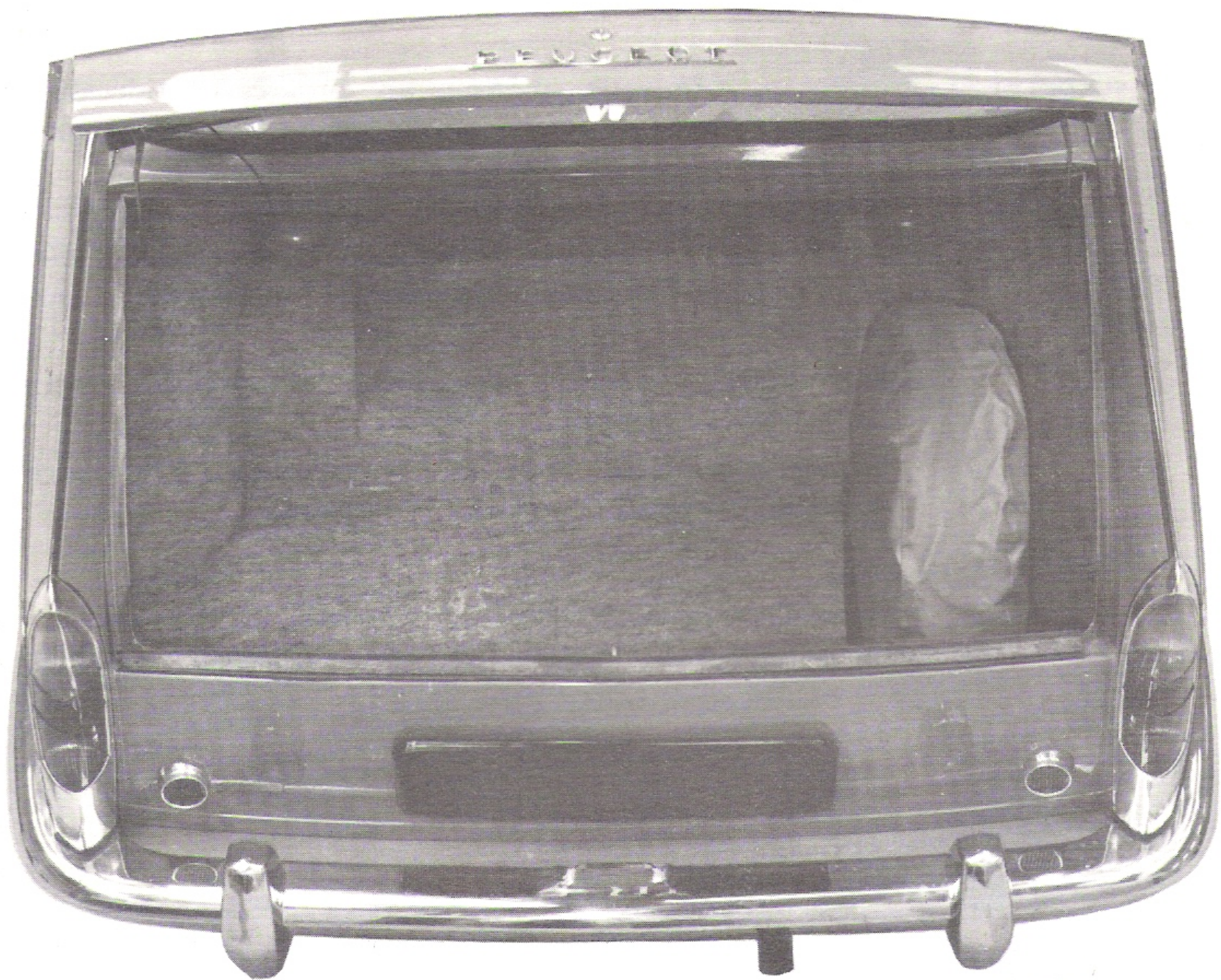

UN COFFRE ARRIÈRE RATIONNEL :

Très vaste, très accessible et capitonné, accueille toutes mallettes ou objets de dimensions importantes et variées, sans risque d'entassement ou de chocs ; manœuvre d'ouverture très facile grâce aux charnières à ressorts compensateurs.

La roue de secours est très **accessible** et occupe le **minimum** de place dans le coffre AR.

L'éclairage du coffre est commandé par un interrupteur.

SILENCE : La ligne fonctionnelle élimine tous les bruits causés par la turbulence de l'air autour de la carrosserie.

Le ventilateur débrayable : supprime le ronflement des ventilateurs classiques.

Le système original d'échappement comporte : deux silencieux dont l'un monté d'une façon originale agit par interférences et absorbe les fréquences aigües.

La carrosserie a été insonorisée jusque dans le moindre détail.

Cette constatation peut et doit être faite en prenant pour exemple la fermeture des portes.

Grâce aux nouveaux types de serrures ("ZERO-TORQUE") qui comprennent notamment des gâches en nylon armé :

- Plus de claquement.

On perçoit un son feutré et sourd.

MANIABILITÉ : Deux problèmes se posent constamment :

- Circulation.
- Parking.

La 404 permet de les résoudre aisément.

Circulation : La maniabilité est remarquable, grâce à :

- La **précision** et la **douceur** de la direction (Voir détails : brochure "Description Technique" page 45).
- Un passage très facile des vitesses : les 4 vitesses, y compris la 1^{re}, sont synchronisées ; la 4^{me}, en prise directe, est utilisable en ville.

ACCÉLÉRATION DE 0 A 200 MÈTRES					
404	ID 19	Corvair	Beaulieu	Fiat 1800	DS 19
13'' 4/5	14'' 4/5	15'' 2/5	14'' 3/5	13'' 4/5	14'' 4/5

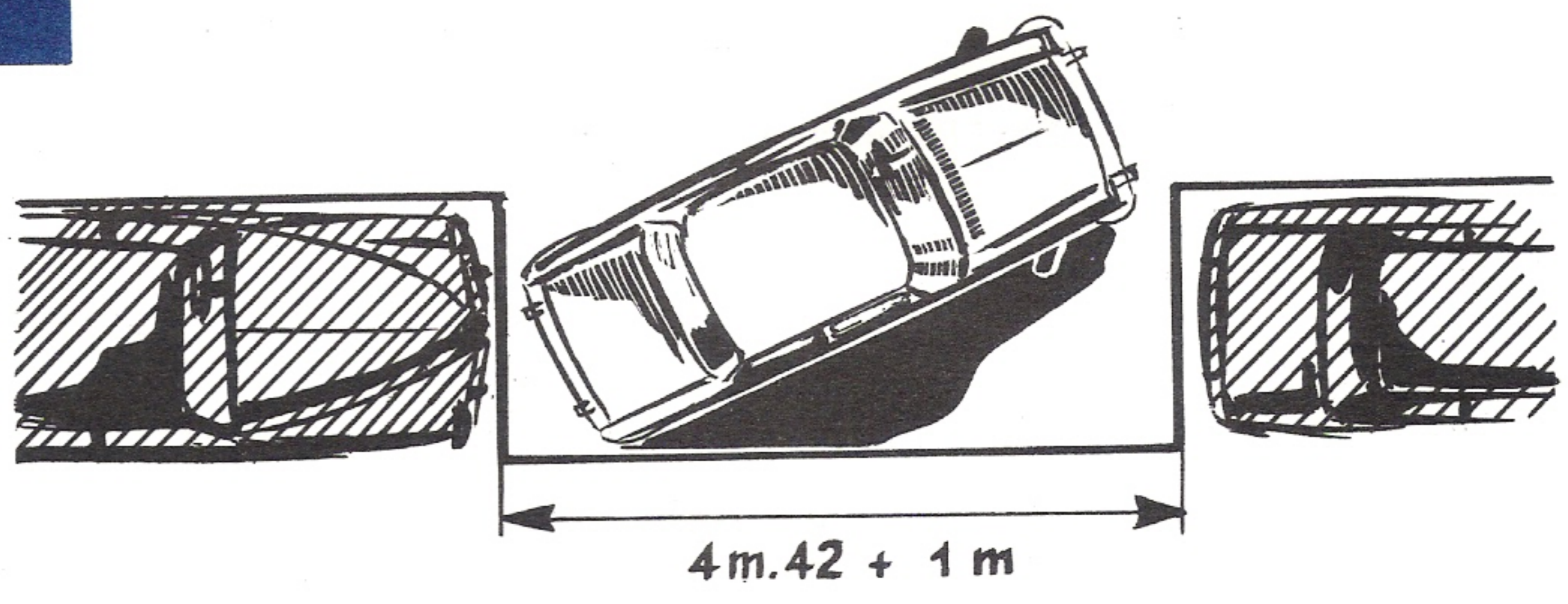
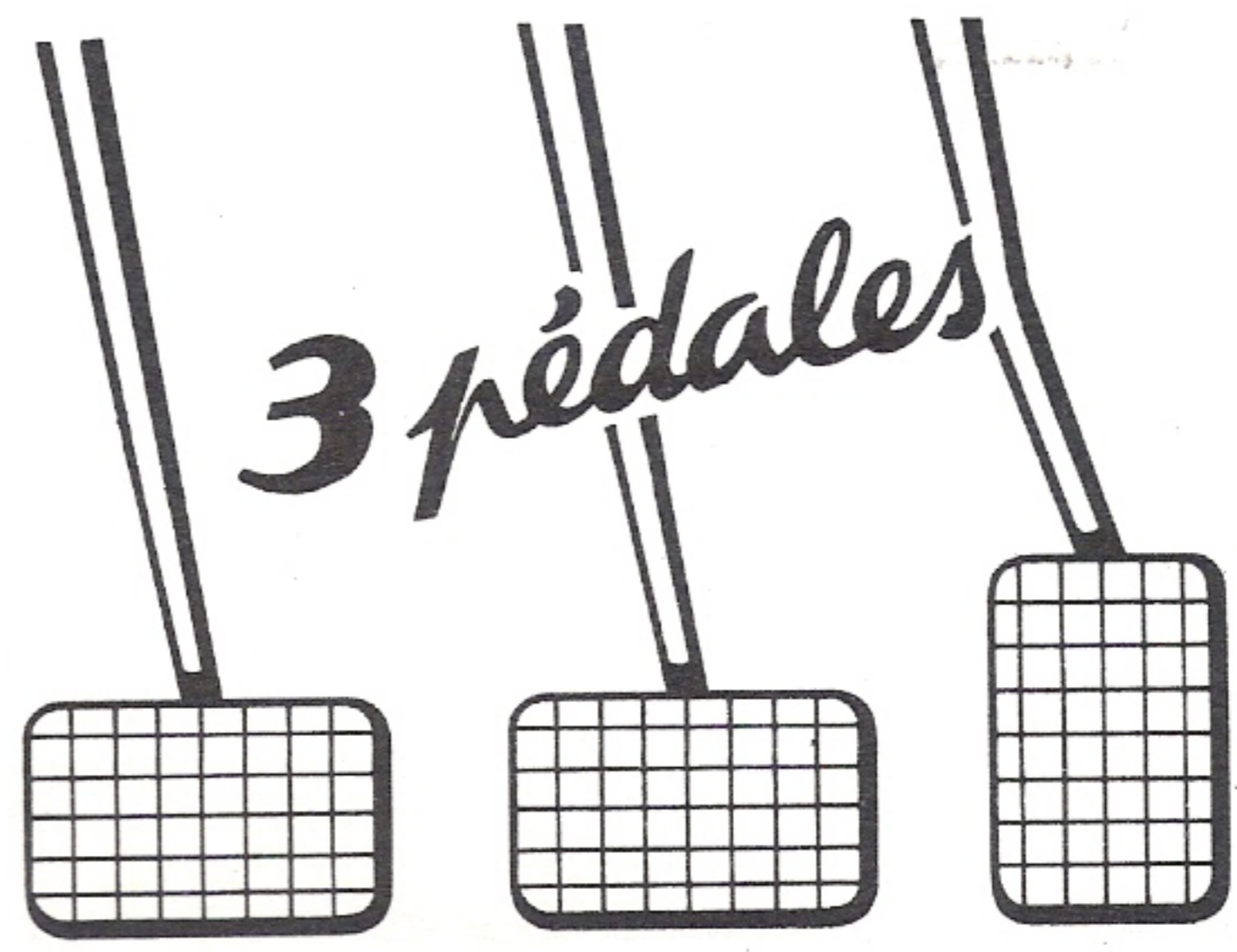
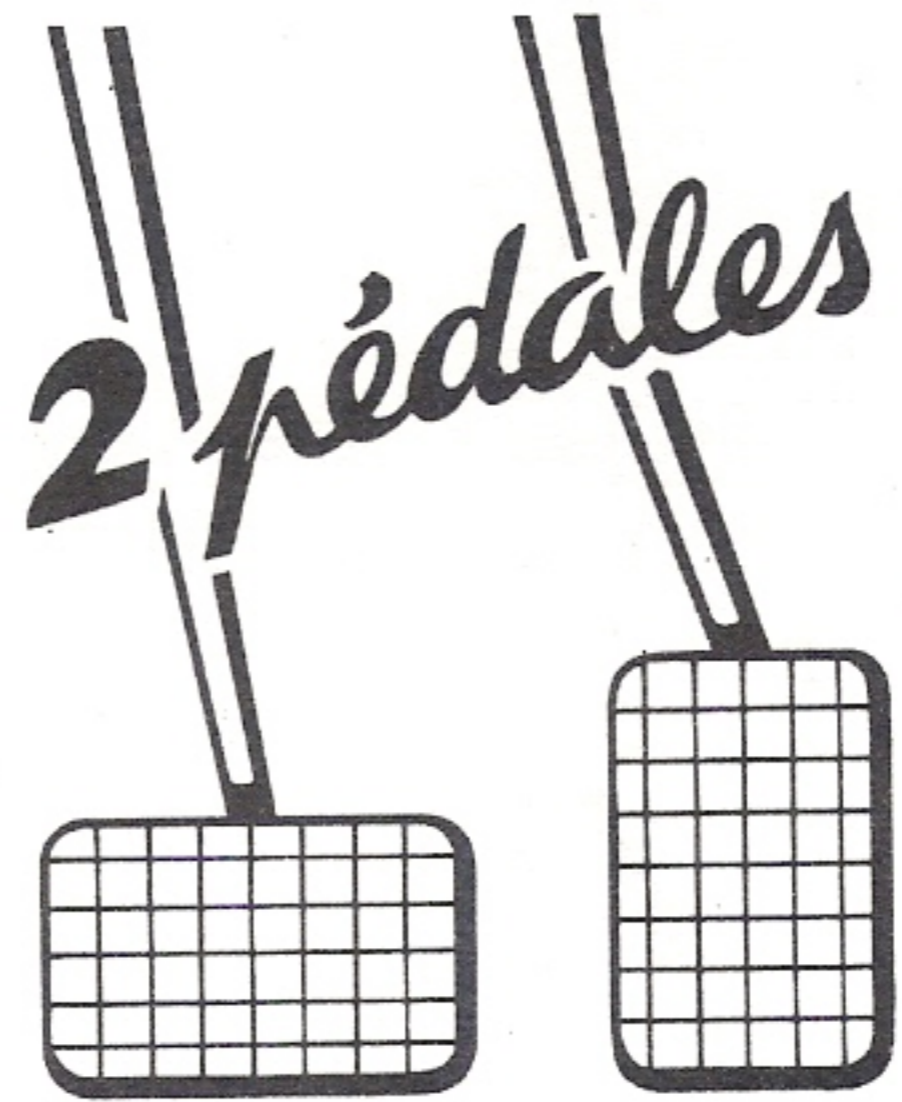
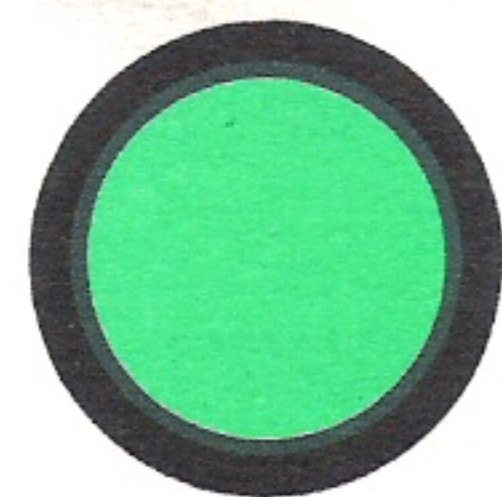
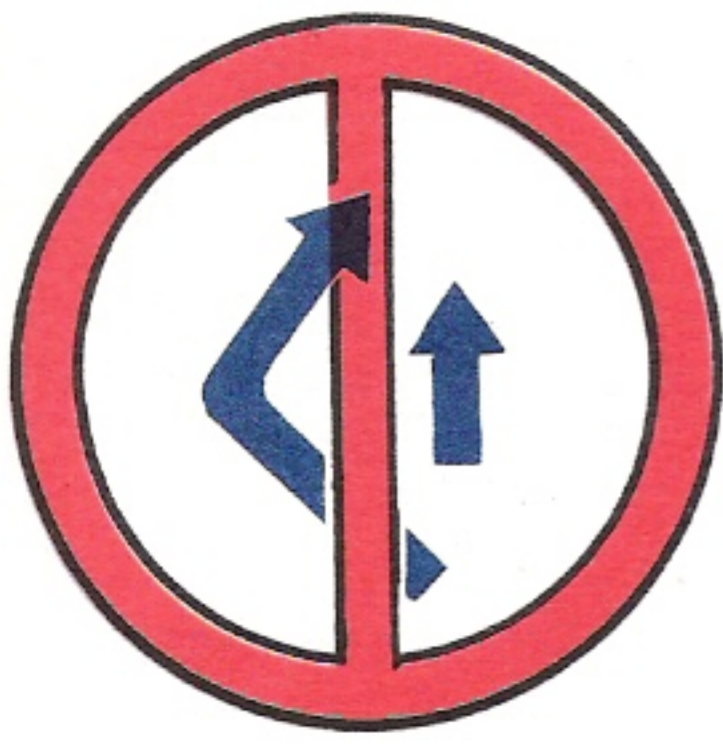

- Des accélérations légères ou "ardentes".
- Un freinage homogène.
 - Soit progressif.
 - Soit instantané et stable.
- Embrayage : Avec deux solutions :
 - Embrayage classique "3 pédales" (Souplesse de la pédale d'embrayage).
 - Coupleur JAEGER : La version la plus récente du coupleur (type IX B) assure une plus grande douceur au passage des vitesses et un plus grand agrément pour les manœuvres de parking.

Le coupleur garantit en effet une excellente progressivité et supprime tout "glissement", donc toute perte de rendement ou toute cause de consommation consécutive.

(Voir détails sur JAEGER : Brochure "Description Technique," pages 30/31).
- Une disposition pratique des pédales qui permet de passer de l'accélérateur au frein sans décoller le talon.

Rangement ou Parking : Extrême facilité étant donné :

- La longueur et le rayon de braquage de la 404 qui sont les plus faibles de sa catégorie.
- La douceur et la précision de sa direction.
- La maniabilité du levier de changement de vitesses ; 1ère vitesse et marche AR sur le même plan.

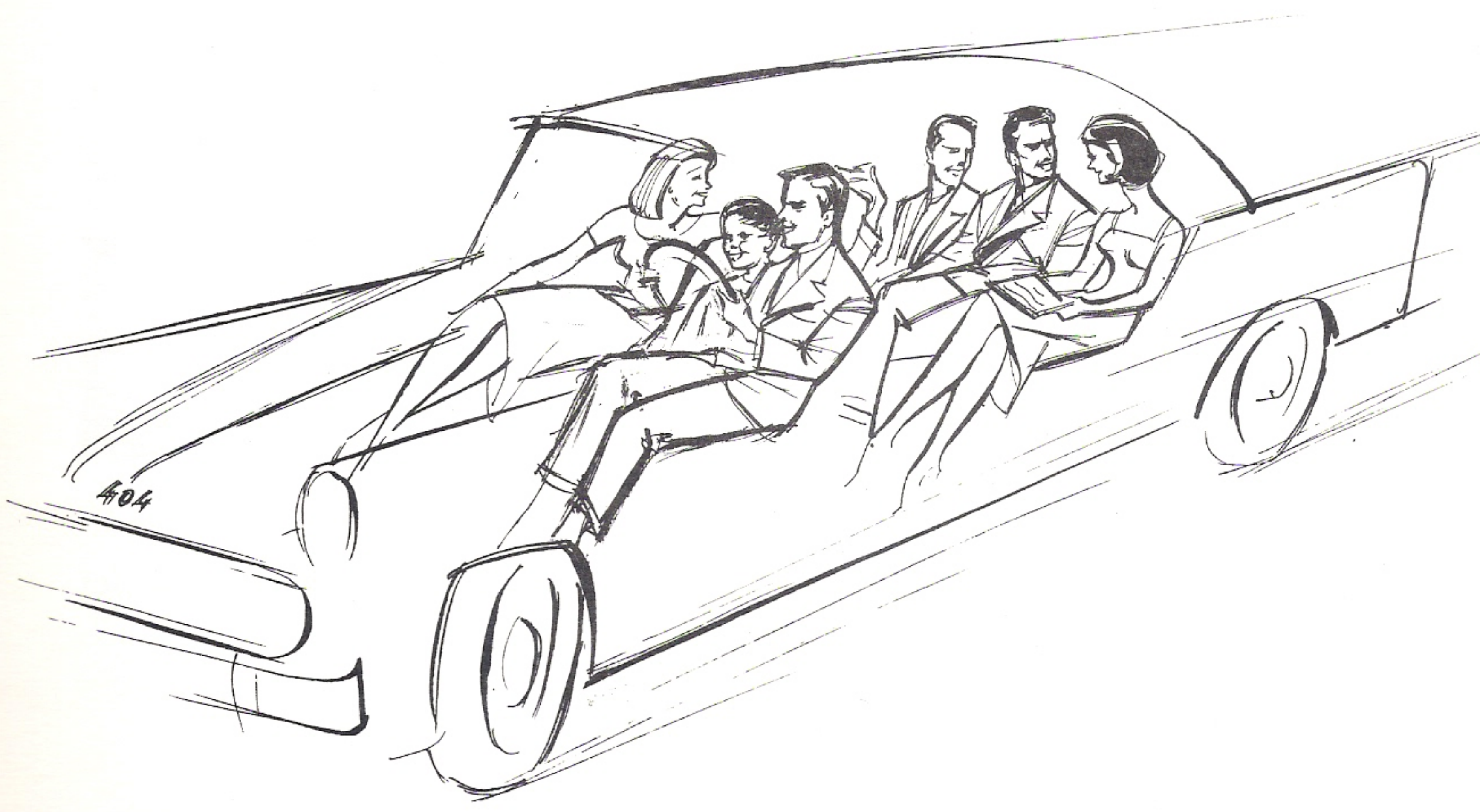
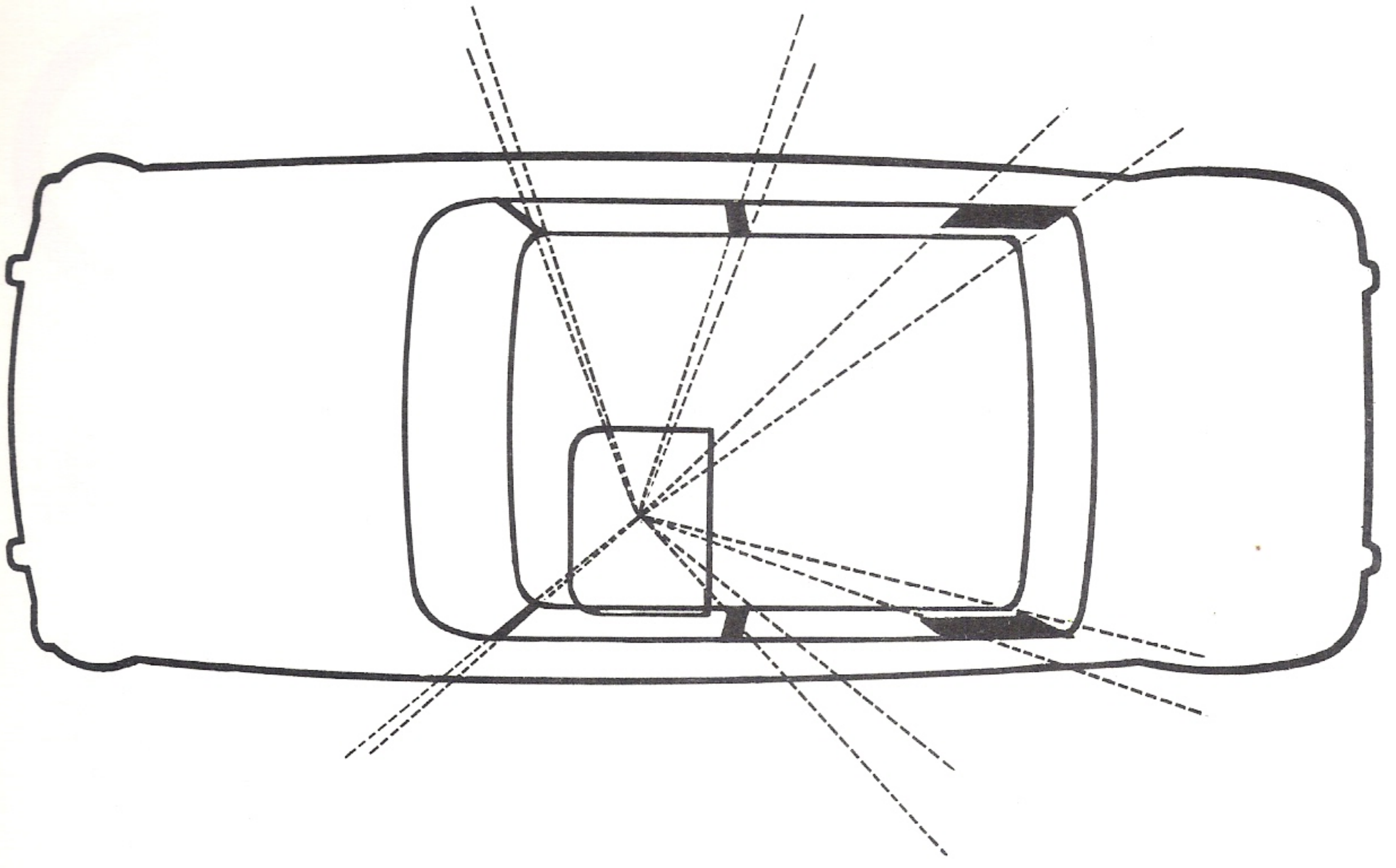

- La visibilité est exceptionnelle : 330° ! Le rétroviseur et la vaste lunette AR permettent de voir les deux cimiers des ailes AR et de faire une manœuvre impeccable.
- La sécurité pendant le stationnement :
 - Portes AR : Verrouillage de l'intérieur par tirette.
 - Portes AV : Fermeture de l'extérieur par serrures à clé.

FINITION : Tous les équipements des voitures de grand luxe actuelles et... parfois davantage !

- Montre électrique.
- Thermomètre.
- Compteur bi-totalisateur.
- Eclairage tableau de bord à intensité variable.
- Essuie-glace "RELEFIX".
- Lave-glace "à 2 jets".
- Pare-soleil dont 1 avec "Miroir Madame".
- 3 Vide-poches (1 tableau de bord - 2 portières).
- 2 Cendriers (AV-AR).
- Allumage automatique plafonnier par 2 portes AV

LA BERLINE
404
 EST UN SALON ROULANT

LE VENTILATEUR DÉBRAYABLE

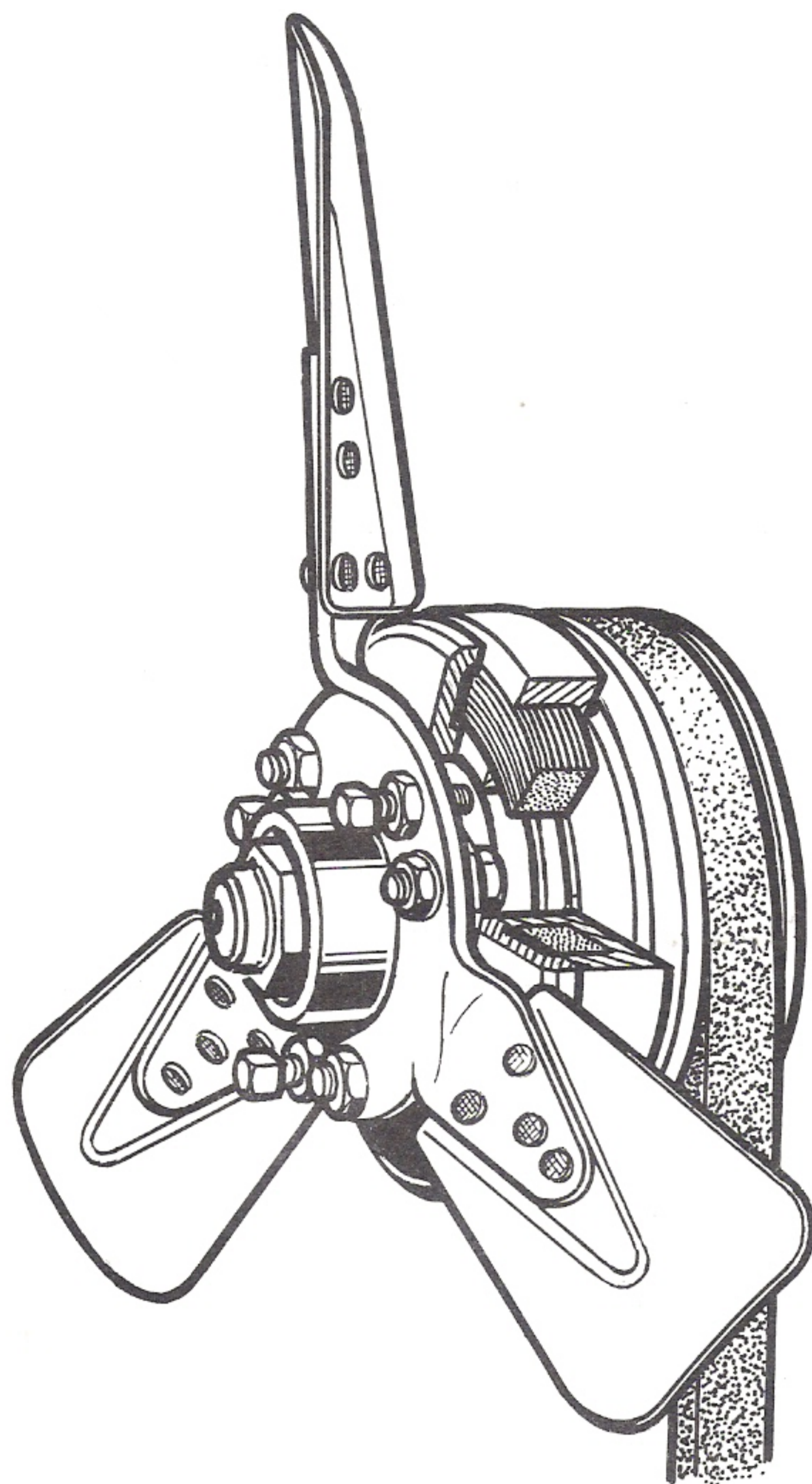

- *Accroît la Puissance*
- *Diminue la Consommation*
- *Donne du Silence*

C'EST UN BREVET PEUGEOT

RAPPORT POIDS-PUISSANCE (en ordre de marche)

	Puissance fiscale	Cylindrée	Poids en ordre de marche	Puissance réelle	Rapport poids-puissance
404	9	1618	1070	72	14,8
Opel Rekord	9	1488	930	55	16,9
Ford Taunus 17 M	10	1698	1030	67	15,3
ID 19	11	1911	1090	66	16,5
Borgward Isabella	9	1493	1060	66	16
Austin A 55	9	1489	1130	56	20,1

ALÉSAGE-COURSE

	404	ID 19	Opel Rekord	Ford Taunus	Borgward Isabella	Austin A 55
Alésage	84	78	80	84	75	73
Course	73	100	74	76,6	84,5	89

RAPPORTS COMPARÉS DES VITESSES

	404	ID 19	Opel Rekord	Ford Taunus		Borgward Isabella	Austin A 55
1	0,245	0,282	0,309	0,306	0,297	0,260	0,275
2	0,452	0,530	0,595	0,592	0,506	0,465	0,452
3	0,704	0,820	1	1	0,755	0,735	0,730
4 ^{ème} PD	1	—	—	—	1	1	1
4 ^{ème} SM	—	1,150	—	—	—	—	—
AR	0,227	0,242	0,288	0,272	0,242	0,246	0,210

L'INCLINAISON A 45° du moteur 404 a permis :

- Un abaissement profilé du capot : Visibilité générale accrue, notamment vers le sol.
- Une meilleure répartition des masses : Abaissement du centre de gravité. Voiture mieux équilibrée.
- Une accessibilité remarquable de tous les organes sous le capot : Sans aucune comparaison avec la plupart des modèles concurrents.



UN MOTEUR SURPUISSANT,

UNE BOITE DE VITESSES, avec des rapports bien étagés et une 4^{me} vitesse en prise directe,

(Voir détails : brochure "Description Technique", page 33)

UN RAPPORT POIDS/PUISSANCE de 14,8 : Le meilleur des voitures de sa catégorie

ASSURENT A LA BERLINE **404**

- Des accélérations en "coup de foudre"
- Un remarquable "brio" en côte
- Une vitesse de pointe "sportive"

142 Km/heure

CONSOMMATION :

Il ne faudrait pas croire, cependant, que les performances de la 404 soient acquises au prix d'une consommation d'essence excessive.

Des essais comparatifs effectués à des allures vives et sur des parcours très variés ont déjà prouvé qu'à vitesse identique, la consommation de la 404 est toujours la plus réduite.

NOUVEAUTÉS TECHNIQUES

404

RENDEMENT & ÉCONOMIE

SUPÉRIEURS



Esthétique ★



Confort ★

404

Performances

+

LES 3 QUALITÉS TRADITIONNELLES

PEUGEOT

ROBUSTESSE

ÉCONOMIE

SÉCURITÉ

robustesse

Chacun sait que lorsque PEUGEOT décide de sortir un nouveau modèle le client a toutes garanties de ne pas "essuyer les plâtres".

Les prototypes 404 n'ont pas échappé à la "Règle d'or PEUGEOT".

Ils ont parcouru des millions de kilomètres :

- sur routes,
- sur pavés,
- dans des régions montagneuses,
- et ce, par tous les temps.

Voici d'ailleurs quelques précisions complémentaires :

- MOTEUR** : Le moteur **supercarré** (alésage supérieur à la course) diminue la vitesse linéaire des pistons, facteur essentiel de la robustesse.
- EMBRAYAGE** : Largement dimensionné.
Le graissage de la butée lui assure une longévité exceptionnelle.
- BOITE DE VITESSES** : Dispositif de synchronisation : Egal aux meilleures voitures européennes (passage des vitesses, résistance à l'USURE).
- PONT AR** : Résistance proverbiale (même dans le cas de remorquages pénibles) ; a fait ses preuves sur plus de deux millions de véhicules PEUGEOT.
- DIRECTION** : A crémaillère ; à rattrapage de jeu automatique.
Comporte un minimum de pièces.
- SUSPENSION** : **Quatre** amortisseurs hydrauliques télescopiques : Indéréglables, à double effet, ne nécessitent aucun entretien.

404 = QUALITÉ SOCHAUX

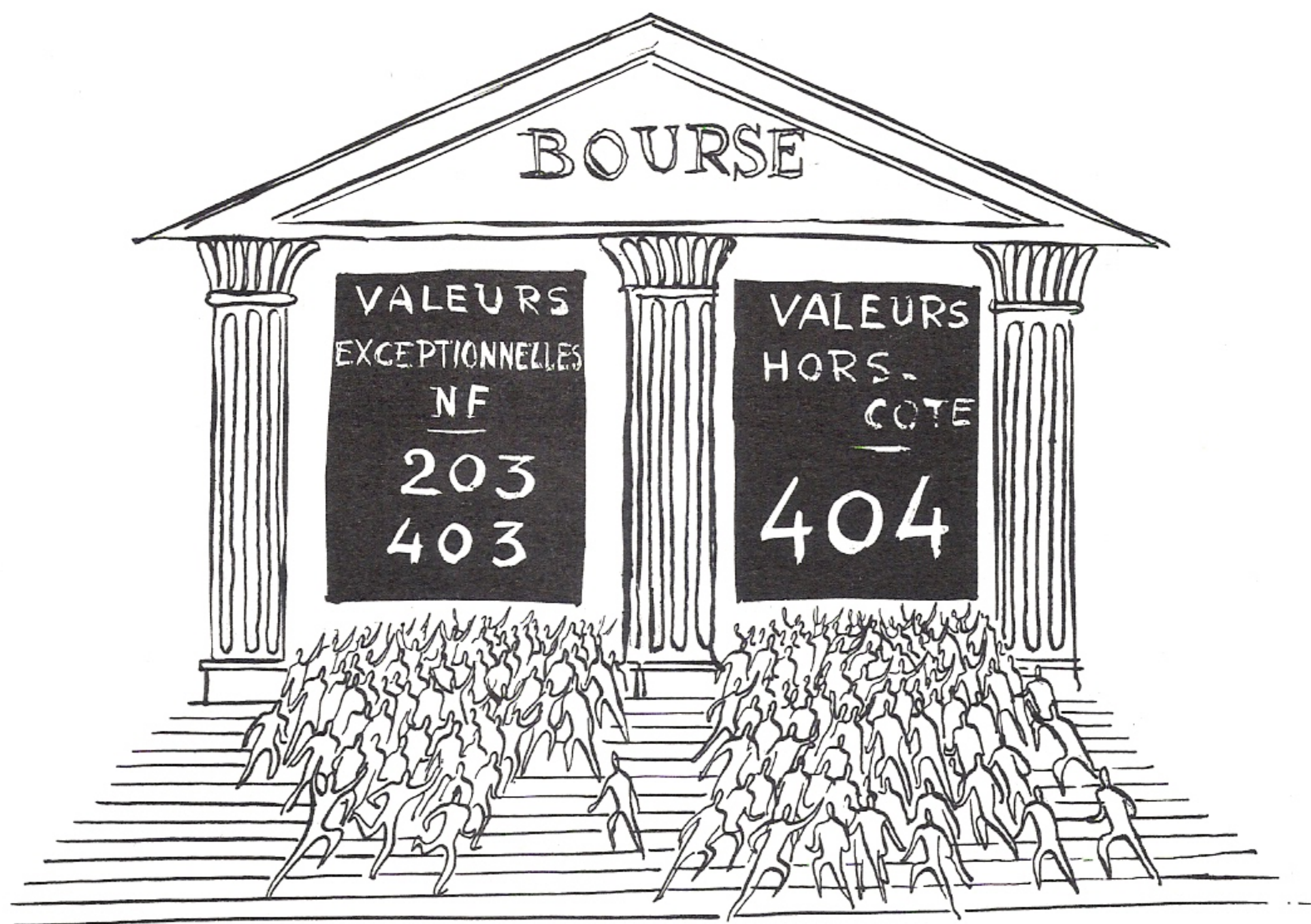

IMPOTS 9 CV PUISSANCE 72



économie

A L'ACHAT : La moins chère des voitures de la catégorie

404 toit ouvrant	ID nor- male	Frégate	ID Luxe	ID Confort	Opel Rekord	Beau- lieu	DS 19	Ford Taunus	Austin A 55
9.300	9.483	9.937	10.200	10.664	10.787	11.116	11.751	12.058	12.600

FISCALEMENT : C'est une 9 CV avec tous ses avantages (surtout vis à vis des 11 et 13 CV) :

- Vignette
- Carte grise
- Prime d'assurances
- Déclaration des éléments du train de vie

A L'UTILISATION : (Rappel du chapitre PERFORMANCES) : Consommation sur route la plus réduite de la catégorie :

9 litres 300

à 90 Km/h. de moyenne

A L'ENTRETIEN, A LA REVENTE : CONSTRUITE POUR DURER,

- Son budget d'entretien sera le plus faible de sa catégorie.
- Sa valeur de revente sera, à kilométrage égal (et c'est encore un résultat dû à la qualité de la production PEUGEOT) :

UNE "VALEUR HORS-COTE"

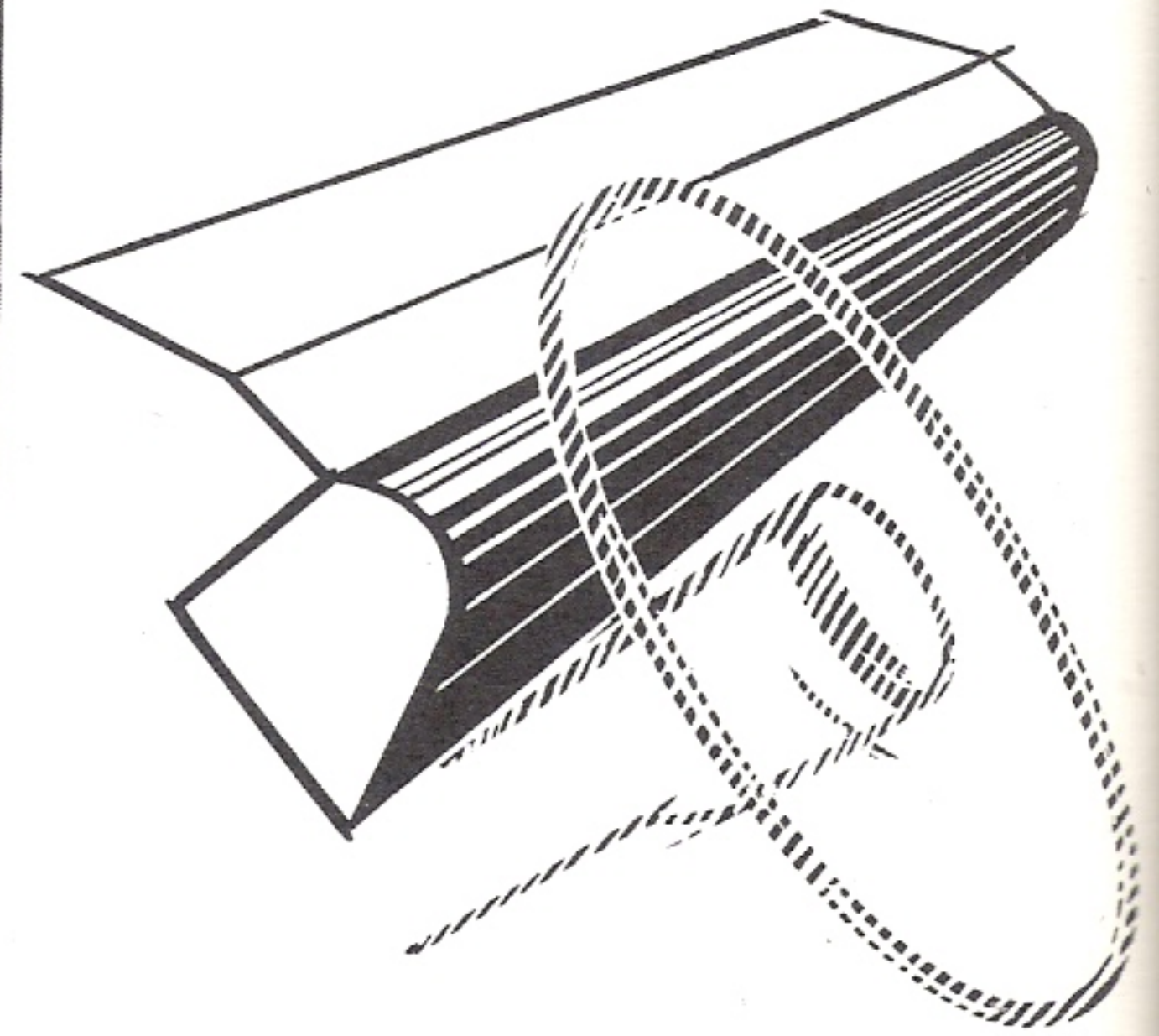
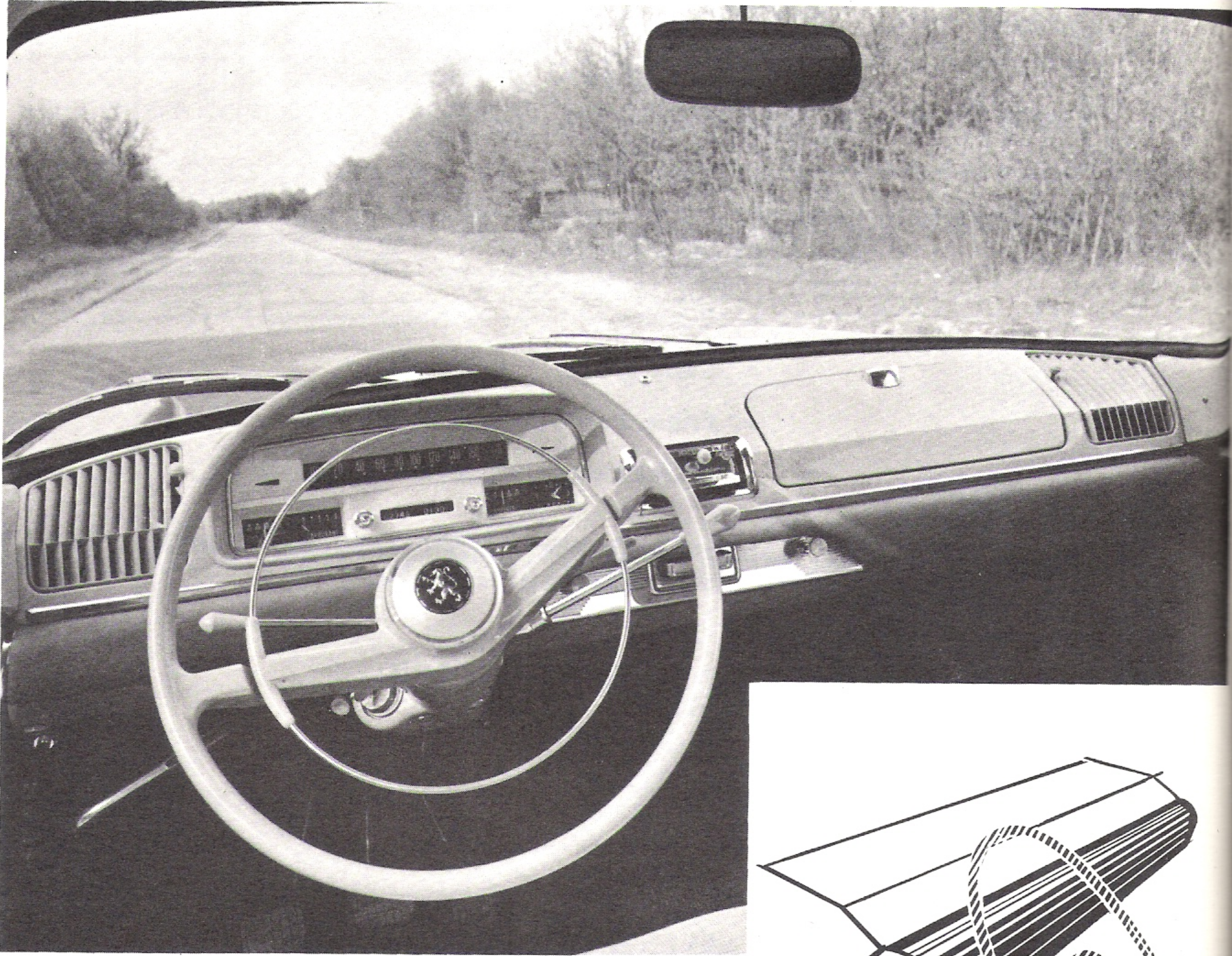
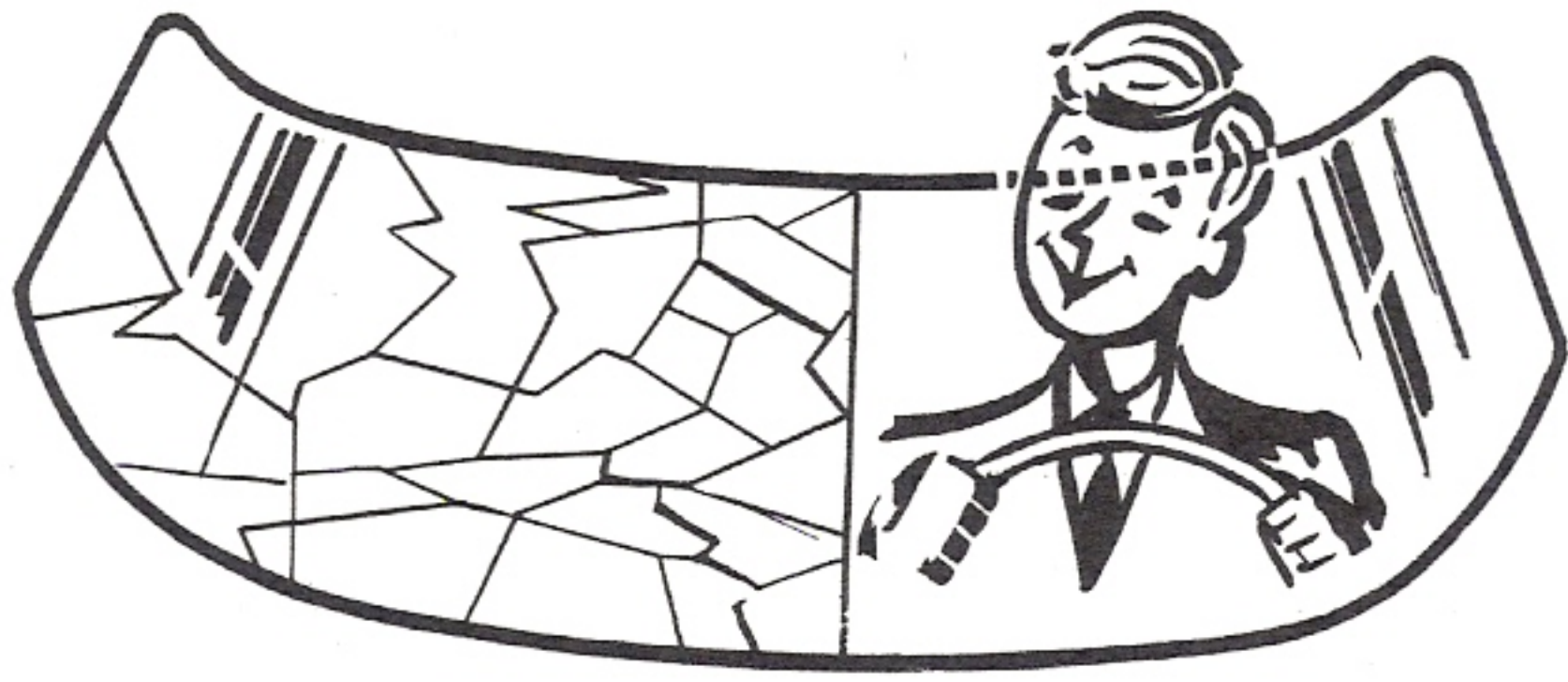

s é c u r i t é

CARROSSERIE "MONOBLOC" TOUT ACIER, Y COMPRIS TOIT & CAPOT.

PROTECTION DES PASSAGERS

- Planche de bord **contournée** revêtue d'un large bourrelet en caoutchouc mousse et dépourvue de toute aspérité.
- Volant de direction : Le point le plus haut du volant ne dépasse pas le bas du pare-brise, ce qui assure une visibilité totale vers l'AV.
- Pare-brise panoramique en glace bisécure assurant un angle de visibilité maximum. En outre, sa fixation lui permet d'être éjecté vers l'extérieur, ce qui constitue un élément de sécurité complémentaire.
- Augmentation très nette de la visibilité latérale par la suppression des déflecteurs d'air, remplacés par des aérateurs placés de chaque côté du tableau.
- Dispositif de sécurité prévu pour empêcher de l'intérieur l'ouverture des portes AR par les enfants ; lorsque la porte est condamnée, elle ne peut être ouverte que de l'extérieur, même si elle n'avait pas été fermée à fond (Argument très important vis à vis des carrosseries 2 portes).
- Visière de phare : Diminue l'intensité du halo en cas de brouillard ou de pluie.
- Frein à main à secteur **denté**, placé à gauche de manière à éviter, le cas échéant, tout choc aux genoux. Manœuvre rationnelle.
- 4 portes : S'ouvrant largement dans le sens de la sécurité.
- Eclairage et signalisation :
 - Code Européen.
 - Combinés latéraux avec 3 feux.



TENUE DE ROUTE :

Exceptionnelle sur tous les sols et à toutes les vitesses grâce à :

- Suspension équilibrée.
- Abaissement du centre de gravité.
- CARACTÉRISTIQUES PARTICULIÈRES DU TRAIN AV (suspension télescopique intégrée) : Progrès très important dans l'évolution des trains AV à roues indépendantes (Voir détails brochure : "Description Technique", page 41).
- Répartition judicieuse des charges sur les essieux.
- Précision de la direction à crémaillère.

La **404** vire au "cordeau"

FREINAGE :

- Les freins : Obéissent à la moindre pression du pied.
- Sont puissants et équilibrés : aucun déport.

404
SÉCURITÉ 100 %



- **HARMONIEUSE DE LIGNE ET DE COULEURS**
- **CONFORTABLE ET SÛRE**
- **ARDENTE AUX REPRISES ET EN CÔTE**
- **MANIABLE EN VILLE**
- **BRILLANTE SUR ROUTE**

LA BERLINE
404
est un
ENCHANTEMENT

II - DÉMONSTRATION

OU

“TOUTES LES PREUVES QU’UN CLIENT PUISSE SOUHAITER”



I . CIRCUITS DE PRÉSENTATION

Toujours les 3 circuits de présentation.

Pour la 404, nous avons adopté un ordonnancement particulier des 3 circuits ; en effet il s'agit d'une ligne nouvelle qu'il faut mettre en valeur.

Par conséquent :

CIRCUIT N° 1 : Extérieur.

CIRCUIT N° 2 : Planche de Bord - Direction.

CIRCUIT N° 3 : Intérieur - Sièges - Visibilité.

- Montrez chaque chose une fois et n'oubliez rien.
- Employez des mots exacts (attention aux nouveaux termes).
- Parlez toujours d'une façon positive.

VOUS DEVEZ CONVAINCRE !

404 CIRCUIT N° 1

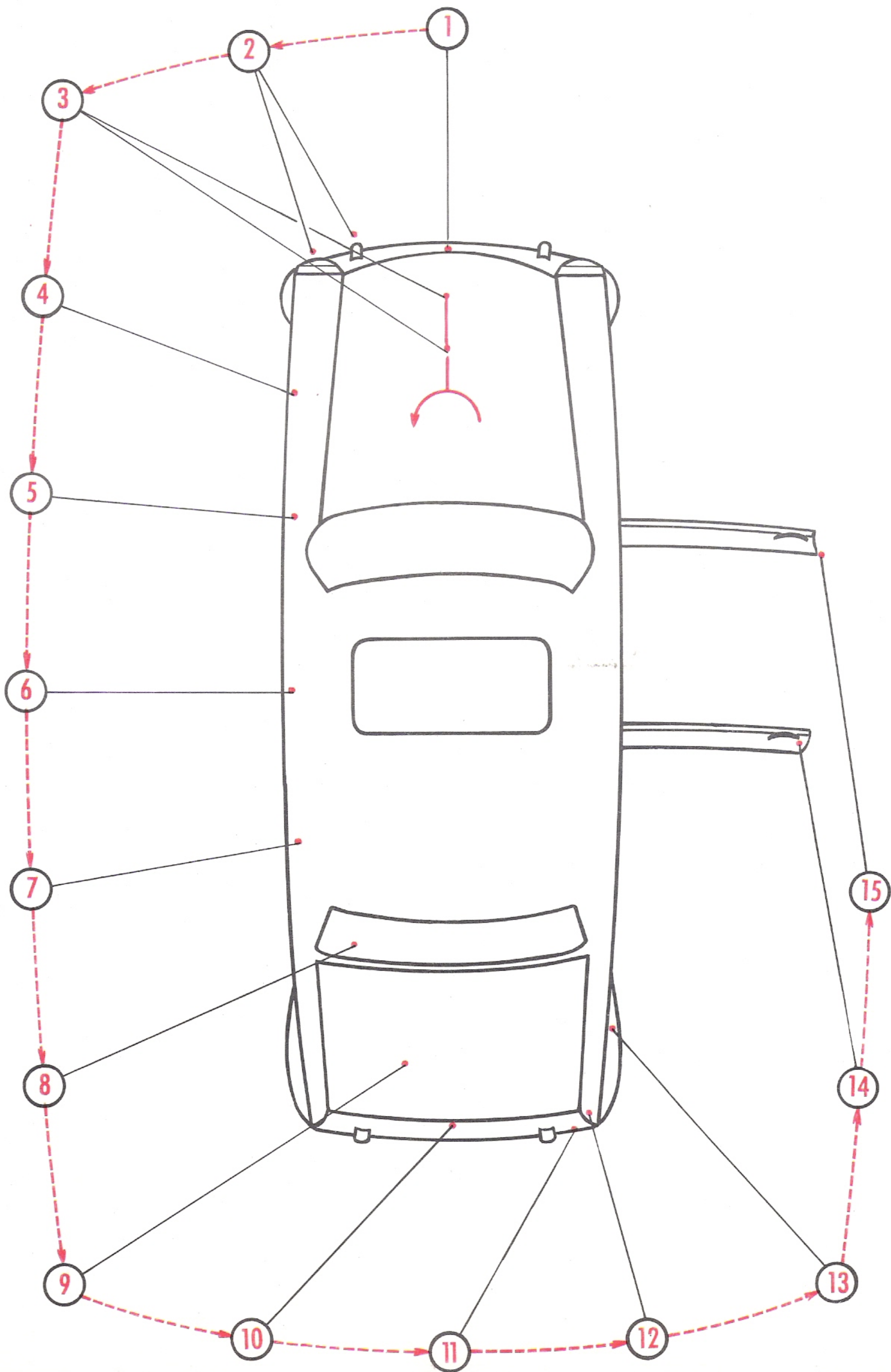

CIRCUIT N° 1 : EXTÉRIEUR

Ordre de présentation	Arguments
1) Calandre	"Grand tourisme"; Inox. Ecusson PEUGEOT: Distinction.
2) Pare-chocs AV Phares Clignotants	Très enveloppant. Inox. Nervuré. 3 éléments. Code Européen. Visière "anti halo". Très lumineux, très visibles.
3) Capot Moteur	Plongeant : Visibilité. Verrouillage. Angle d'ouverture important (75°). Accessibilité aux organes "sous capot". Voir brochure "Description technique", pages 19/28.
4) Roues	Equilibrées d'origine. Jantes : dimensions internationales.
5) Feux de stationnement	Entourage Inox. Très lumineux. Clignotants latéraux (3 points lumineux : AV, côté, AR).
6) Baguette	Bas et ceinture de caisse : Inox.
7) Romaines	Transports exceptionnels (Bateau, Skis, etc...), charge 50 kg. également répartis.
8) Lunette AR	Elégante. De grandes dimensions (121×37). Protégée par visière de toit. Entourage inox.
9) Coffre AR	Ouverture compensée. Très grand volume utilisable (560 dm ³). Capitonnage. Eclairage commandé. Roue de secours verticale, sous housse, indépendante. Compartiment outillage, protection durites essence. Fermeture de sécurité. Verrouillage automatique.
10) Plaque de police Remplissage essence	Basculante. Cache le bouchon du réservoir d'essence. Accessibilité ; double durite anti-refoulante.
11) Guide-cric	2 AV, 2 AR. Très accessibles.
12) Feux AR	Elégants, lumineux, complets : Clignotants, lanternes AR. Stop.
13) Pare-chocs AR	dito AV.
14) Porte AR	Poignée inox. Bouton poussoir. Verrouillage sécurité (enfants). Ouverture grand angle. Arrêtoir de porte. Marche-pied inox. Serrure système "zéro torque". Gâche en nylon armé (silence de fonctionnement). Banquette AR de grande dimension (1,40). Encadrement vitres inox.
15) Porte AV	dito porte AR.

404 CIRCUIT N° 2

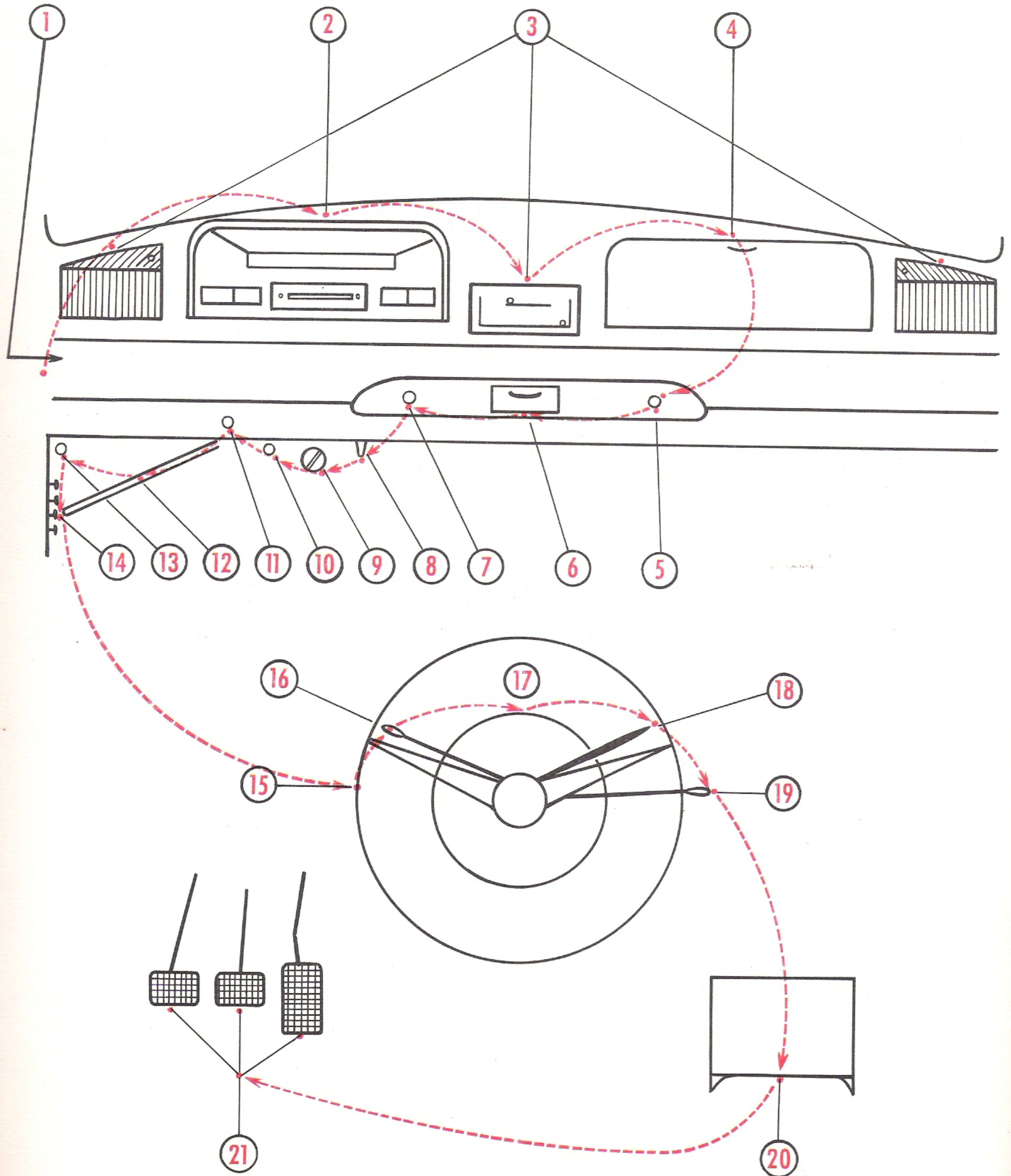

CIRCUIT N° 2 : INTÉRIEUR

PLANCHE DE BORD - DIRECTION

Ordre de Présentation	Arguments
1) Bourrelet de protection	Nouvelle disposition sur planche de bord contournée : très efficace.
2) Tableau porte-appareils (abrité sous visière souple anti-reflets)	— Indicateur de vitesse : — Mise à l'heure montre. lecture facile. — Totalisateur. — Rappel clignotants : — Partiel : sonore et lumineux. jusqu'à 9999 km 9 — Température d'eau en — Mise à zéro compteur degrés. partiel. — Voyant pression d'huile. — Ampèremètre. — Compteur d'essence : en — Montre électrique. dizaines de litres.
3) Climatiseur + Aérateurs latéraux	Toutes combinaisons possibles en intensité et en direction. — Prise d'eau à l'AR de la culasse en dessous de la prise thermo-eau. — Prise d'air en bas du pare-brise. Ventilateur de climatisation.
4) Vide-poches	Très profond: permet logement poste à transistors...
5) Lave-vitre	"2 jets". Assure visibilité parfaite en toutes circonstances (sécurité).
6) Cendrier	A proximité conducteur et passager. Petite grille. Amovible.
7) Commande essuie-vitre	Grande surface balayée. "RELEFIX".
8) Rhéostat tableau	Intensité réglable de l'éclairage du tableau de bord.
9) Contact démarreur	Pratique. Simple. Option Neiman.
10) Starter	
11) Feux position	
12) Frein à main	Efficace. Disposition rationnelle et de sécurité.
13) Verrou capot	Capot inviolable de l'extérieur.
14) Fusibles	Accessibilité.
15) Volant	A 2 branches. Bien en main. Visibilité complète.
16) Codec	"Au bout des doigts", sans lâcher le volant.
17) Avertisseurs	Ville et Route. Toujours sous la main.
18) Commande clignotants	Dito Codec. Retour automatique. Rappel sonore et lumineux.
19) Changement de vitesses	Très maniable. 4 vitesses synchro. 3 plans : Parking, ville, route. 4 ^{ème} prise directe.
20) Diffuseur d'air	Orientation du flux de climatisation.
21) Pédalier	"Suspendu". Rend la conduite agréable. Accélérateur frein sans décoller le talon, etc...

404 CIRCUIT N° 3

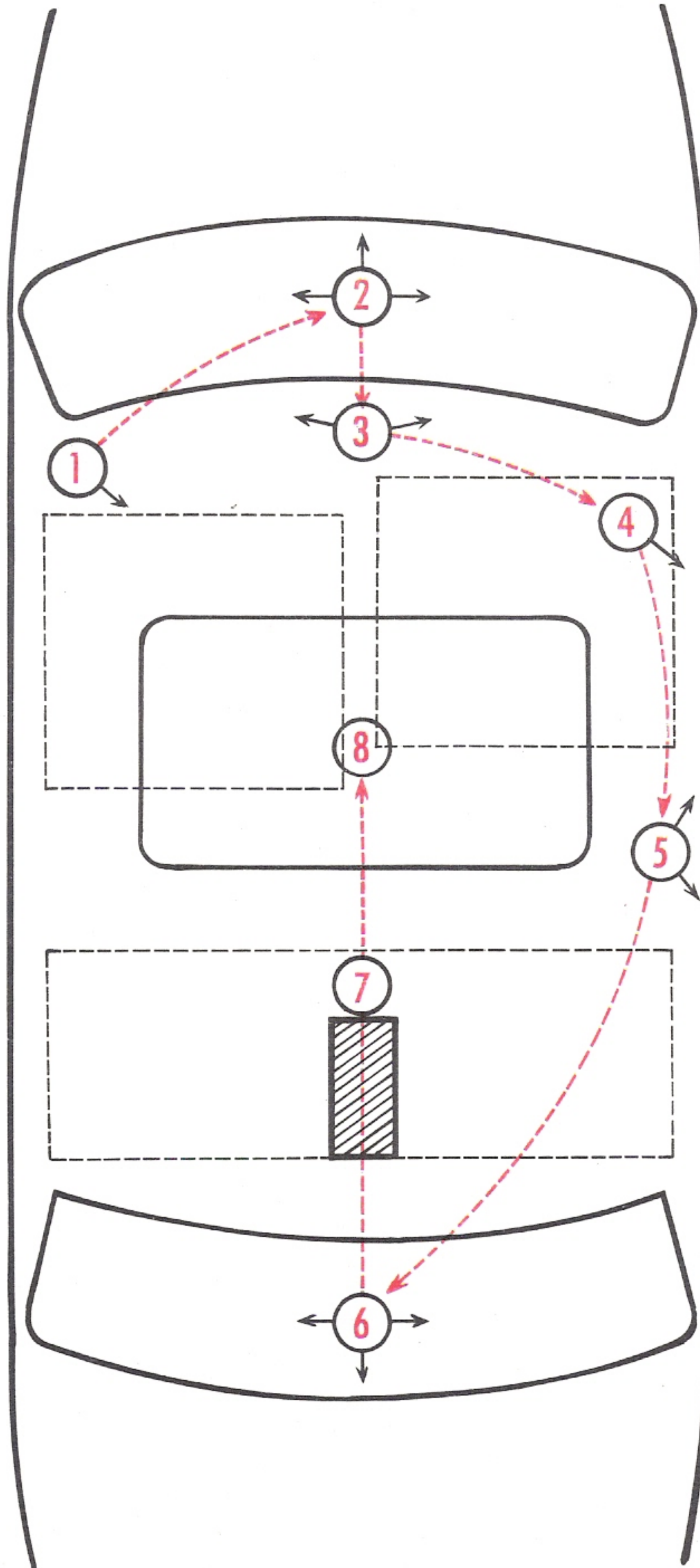

CIRCUIT N° 3 : INTÉRIEUR

SIÈGES - VISIBILITÉ

Ordre de présentation

Arguments

- 1) Sièges AV
Confortables et élégants (assise et dossier) :
 - Enveloppants, très confortables : tissu indéformable et sain. Dos du siège : vinyl.
 - Teintes en harmonie avec la carrosserie.Faire apprécier au client et notamment à "Madame".
"Individuels" : solution de luxe.
Réglables :
 - d'AR en AV : A la convenance du conducteur ou du passager.
 - en hauteur : Par cales sur glissières.
 - dossier inclinable par manette très accessible, 14 positions de dossier jusqu'à couchette. Grande facilité de manœuvre.Retour automatique à position verticale.
- 2) Pare-brise
Panoramique, à grande visibilité, montants sveltes, bisécuit. Visibilité latérale parfaite.
Ejectable vers l'extérieur.
- 3) Pare-soleil
Rétroviseur
Efficaces et souples (protection). Miroir "Madame".
Double rotule. Enrobage de protection plastique. Orientable toutes positions. Visibilité totale AR. Image non déformée.
- 4) Porte AV
Allumage plafonnier par l'ouverture de chaque porte AV.
Ensemble élégant et pratique. Nouvel accoudoir large, long et rembourré; **poignée de maintien** qui sert également de tirant de porte; lève-vitre, accessible et facile à manœuvrer; poussoir d'ouverture; poche de portière.
- 5) Vitres latérales AV & AR
De grande surface; se baissent **totalemment**.
- 6) Lunette AR
Visibilité totale; sécurité.
- 7) Banquette AR
Confortable pour 3 personnes. Transformable en "2 fauteuils Club" par abaissement du large accoudoir central (cendrier escamotable).
- 8) Pavillon et toit ouvrant
En tissu lavable. Toit ouvrant très large, augmentant la hauteur siège-pavillon, avec protection de sécurité. Réglable en marche toutes positions, étanche et inviolable. Le meilleur marché.

II - L'ESSAI

DÉPART

- Facilité de mise en marche (réchauffage du carburateur).
- Laisser tourner le moteur au ralenti.
- Faire apprécier :
 - Silence.
 - Agrément du changement de vitesses sur 3 plans : Parking, Route, Ville.
- Confort aux places AV.

PARCOURS VILLE

- Mettre le client en confiance.

CIRCULATION

- Remarquable maniabilité grâce à la PRÉCISION et à la DOUCEUR de la direction.
- Test de la synchronisation des vitesses.

2ème	3ème	3ème	2ème
4ème	3ème	2ème	1ère

et repartir

- Souplesse exceptionnelle du moteur : accélérations douces ou reprises franches.

Freinage homogène :

- Soit progressif.
- Soit instantané et stable.
- 2 systèmes d'embrayages possibles :
 - Mécanique (souple).
 - JAEGER (encore plus agréable).
- Emplacement fonctionnel de toutes les commandes utilisées pour conduire.
- Disposition pratique des pédales.

- Excellente visibilité de face et latéralement ; pas d'angle mort : croisements de rues, circulation générale...
- Toit ouvrant.
- Les freins obéissent à la moindre pression du pied.

PARKING OU RANGEMENT

- Maniabilité changement de vitesses : 1^{re} vitesse et marche AR sur même plan.
- Demi-tour dans une rue.
- Visibilité totale AV/AR (en rétroviseur et directe).
- Rangement dans une rue entre 2 voitures (mini. 5 m. 40).

PARCOURS ROUTE

- Bonne allure de route.
- Visibilité places AV et AR.
- Virages : " Vire à la corde " quel que soit l'état des bas-côtés. **STABILITÉ.**
- Suspension :
Faire apprécier qualité de la suspension et efficacité des amortisseurs sur un parcours étudié pour faire un test de confort.
- Confort aux places AV (maintien des épaules et des reins).
aux places AR (accoudoir central mobile : 2/3 places).
- Côte : Reprises très nettes à tous régimes.
- Descente : Frein moteur.
- Silence :
A grande vitesse : La ligne fonctionnelle supprime tous sifflements.
 - Le ventilateur débrayable élimine les ronflements des ventilateurs classiques (Brevet PEUGEOT).
 - Pas de bruit d'échappement.
 - Carrosserie insonorisée.

On peut parler " sur le ton de la confiance ".

— Climatatisation :

Effectuer tous les réglages possibles en intensité et en direction.

Faire constater qu'il est agréable de rouler toutes glaces fermées.

- Etanchéité : A l'air, à l'eau, à la poussière, au sable.

- Pointe de vitesse : Insensible au vent latéral.
- Freinage : Freins puissants et équilibrés. On n'est pas " projeté".
- Agrément de conduite.

CONCLURE L'ESSAI

par un

RAPPEL DES QUALITÉS ESSENTIELLES

404

ESTHÉTIQUE - CONFORT - PERFORMANCES

+

Robustesse - Economie - Sécurité

EN INSISTANT NOTAMMENT SUR

CELLES QUI INTERESSENT LE CLIENT